



தொண்டைமானாறு வெளிக்கள நிலையம் நடாத்தும்
இரண்டாம் தவணைப் பரீட்சை - 2022
Conducted by Field Work Centre, Thondaimanaru.
2nd Term Examination - 2022

தொடர்பாடலும் ஊடகக் கற்கையும்
Communication & Media Studies

Three Hours 10 min

29

T

I,II

Gr -12 (2023)

அறிவுறுத்தல் :-

- பகுதி I எல்லா வினாக்களுக்கும் விடை தருக.
- பகுதி I புள்ளிகள் வீதம் மொத்தம் 20 புள்ளிகள்.
- பகுதி II நான்கு வினாக்களுக்கு மாத்திரம் விடையளிக்குக.
- பகுதி II ஒவ்வொரு வினாவிற்கும் 20 புள்ளிகள் வீதம் வழங்கப்படும்.

பகுதி - I

❖ எல்லா வினாக்களுக்கும் விடை எழுதுக.

❖ 1 தொடக்கம் 20 வரையுள்ள வினாக்கள் ஒவ்வொன்றிலும் (1), (2), 3), (4), (5) என எண்ணிடப்பட்ட விடைகளில் சரியான அல்லது மிகப் பொருத்தமான விடையை தெரிவு செய்து புள்ளித்தாளில் புள்ளியிடுக.

01. தொடர்பாடலானது

- | | |
|----------------------------|------------------------|
| 1) குறியீட்டுத் தன்மையானது | 2) இருவழித் தன்மையானது |
| 3) தொழினுட்பம் சார்ந்தது | 4) பல்திசைகளிலானது |
| 5) சூழலமைவு அடிப்படையானது | |

02. அறிவுசார் சமூகத்தினை விருத்தியடையச் செய்வதில் வரலாற்று ரீதியிலான வகிபங்கொன்று ஆற்றப்பட்டது.

- | | |
|------------------------------------|-------------------------|
| 1) செய்திப் பத்திரிகையினால் ஆகும் | 2) புத்தகத்தினால் ஆகும் |
| 3) துண்டுப்பிரசுரத்தினால் ஆகும் | 4) சஞ்சிகையினால் ஆகும் |
| 5) அறிவிப்புக் காகிதத்தினால் ஆகும் | |

03. ஷனோன் வீவரின் தொடர்பாடல் மாதிரியில் உள்ளடக்கப்படாதது.

- | | | | | |
|--------|----------|-----------|----------|-------------|
| 1) தடை | 2) தகவல் | 3) விளைவு | 4) மூலம் | 5) குறியீடு |
|--------|----------|-----------|----------|-------------|

04. நாட்டாரியல் முக்கியமானதொரு தொடர்பாடல் வடிவமாயிருப்பது ஏனெனில்.

- 1) அது ஆட்களிடையே தொடர்பாடல் வழிமுறையாகும்.
- 2) அது பேச்சுத் தொடர்பாடல் வழிமுறையாகும்.
- 3) அது படைப்பாக்க மூலமாக பயன்படுத்தக் கூடியதாக இருக்கும்.
- 4) கிராமியத் தகவல்களின் முன்வைப்பதாகும்.
- 5) உள்ளூர்த் தொடர்பாடல் மாதிரியொன்றாக முன்வைக்கப்படுகிறது.

05. குறிமுறையவழிப்பினை குறிமுறையாக்கமாக மாற்றுவதற்கு பயன்படும் தொடர்பாடல் கூறுகளிலொன்று.

- | | | |
|----------------|-----------------|------------|
| 1) தகவல் | 2) தொடர்பாடுநர் | 3) பெறுநர் |
| 4) அனுபவக்களம் | 5) பொருட்கோடல் | |

(All Rights Reserved/ முழுப்பதிப்புரிமை உடையது)

06. வெகுசன ஊடகப் பெறுநர்கள் தொடர்பில் உண்மையானது எது?

- 1) பெறுநர்களின் வகிபங்கு செயற்படுத்தன்மையானது.
- 2) நேரடியான பின்னூட்டம் தரப்படுகின்றது.
- 3) விளங்கறிவு சமநிலையில் காணப்படும்.
- 4) அது பல்தன்மையான ஒரு குழு ஆகும்.
- 5) பரந்த மகிழ்ச்சிக் களம் காணப்படாது.

07. ஊடகச் செய்திகளுக்கும் கருத்துருவாக்கத் தலைவர்களுக்கும் இடையிலான உறவு விளக்கப்படுவது.

- 1) அனுபவக் களம் ஆகும்
- 2) சமூகமயமாதல் ஆகும்
- 3) வாயிற்காப்பு எண்ணக்கரு ஆகும்
- 4) இருபடி எண்ணக்கரு ஆகும்
- 5) தூண்டற்பேறு கோட்பாடு ஆகும்

08. இலங்கை வானொலிச் சேவை ஆரம்பிக்கப்பட்ட ஆண்டினை சரியாக குறிப்பது.

- 1) 1912
- 2) 1925
- 3) 1935
- 4) 1975
- 5) 1990

09. தனிமைப்படுத்தல் ஊரடங்கு ஒருமுறை நீக்கப்பட்டதும் அகிலா கடையை நோக்கிச் சென்றாள் அவள் தனக்கு முன்னால் பொலிஸ் அதிகாரியை கண்டதும் முகக்கவசத்தை உடனடியாக அணிந்து கொண்டாள் இந்த நடத்தைக்கு அடிப்படையாக அமையும் தொடர்பாடல் வகை.

- 1) வாய்மொழித் தொடர்பாடல்
- 2) ஆளுள் தொடர்பாடல்
- 3) ஆளிடைத் தொடர்பாடல்
- 4) காட்சி வழித் தொடர்பாடல்
- 5) ஆடைகள் ரீதியிலான தொடர்பாடல்

10. உலகளாவிய ரீதியில் எழுத்து அச்சுப்பதிப்பு (Letter Press Printing) முறையைப் பயன்படுத்தி அச்சிடப்பட்ட முதலாவது புத்தகம் எது?

- 1) இலத்தீன் இலக்கணம்
- 2) இலத்தீன் வைபிள்
- 3) கொழும்பு ஜேர்னல்
- 4) மகா சிங்கள அகராதி
- 5) லந்தேசி

11. கீழே தரப்படுவன நாட்டார் கதைகள் பற்றிய சில கூற்றுக்கள்.

- A. அவை சமூக உணர்வைப் பிரதிநிதித்தும் செய்கின்றன.
 - B. அவற்றின் படைப்பு மூலம் நிச்சயமாக வெளிப்படையானது.
 - C. அவை பண்பாட்டை ஊடுகடத்துகின்றன.
 - D. அவை மூட நம்பிக்கைகளில் மாத்திரம் தங்கியிருப்பவை.
- மேலுள்ளவற்றுள் உண்மையான கூற்றுக்கள்

- 1) A,B
- 2) A,C
- 3) B,C
- 4) B,D
- 5) C,D

12. கீழே தரப்படுவன நாட்டார் நாடகங்களினை நிகழ்த்துவதற்கான குறிக்கோள்கள் சிலவாகும்.

- A. கர்ப்பிணிப் பெண்ணுக்கான சடங்காக நிகழ்த்தப் பெறுவது.
 - B. ஆலோசனைச் செய்தியொன்று வழங்கப் பெறுவது.
 - C. செழுமையை எதிர்பார்த்து மேற்கொள்ளப்படும் ஒன்று.
 - D. பண்பாடுகளுக்கிடையிலான தொடர்பினைக் காட்டுவது.
 - E. பயிர்கள் அழிவது தொடர்பில் நிகழ்த்தப் பெறுவது.
- இவற்றுள் கோலம் நாடகம் பற்றி சரியானவையாக அமைவது.

- 1) A,B
- 2) A,C
- 3) B,C
- 4) B,D
- 5) D,E

(All Rights Reserved/ முழுப்பதிப்புரிமை உடையது)

13. கீழே தரப்படுவன தொடர்பாடலின் சில பண்புகள் ஆகும்.

A. ஆழ்பரிவு

B. பல்வகையான பெறுநர்கள்

C. சுய எண்ணக்கரு

D. வெளிச்ச வீட்டு முறை

மேற்குறிப்பிட்ட பண்புகள் உரித்தான தொடர்பாடல் வகைகள் முறையே

- 1) ஆளுள், வெகுசன, ஆட்களிடை, குழுத் தொடர்பாடல்
- 2) ஆளுள், ஆட்களிடை, வெகுசனத் தொடர்பாடல்
- 3) வெகுசன, குழுத், ஆட்களிடை, ஆளுள் தொடர்பாடல்
- 4) ஆட்களிடை, குழு, ஆளுள், வெகுசனத் தொடர்பாடல்
- 5) ஆட்களிடை, வெகுசன, ஆளுள், குழுத் தொடர்பாடல்

- கீழே தரப்பட்ட வரிப்படத்தைப் பயன்படுத்தி 14 முதல் 17 வரையான வினாக்களுக்கு விடையளிக்க பயன்படுத்துக.

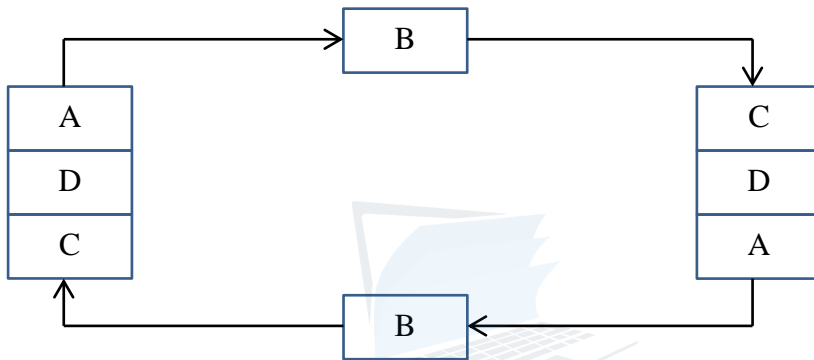

14. தொடர்பாடல் மாதிரியொன்றில் உள்ளடக்கப்பட்ட விடயங்களினை மேலுள்ள வரைபடம் காட்டுகின்றது A,B மற்றும் C ஆகியவற்றை குறித்து நிற்கும் விடயங்கள் முறையே.

- 1) குறிமுறையாக்குபவர், குறிமுறையவிழ்ப்பவர், பின்னூட்டம்
- 2) தொடர்பாடுநர், செய்தி, ஊடகவழி
- 3) குறிமுறையவிழ்ப்பவர், பின்னூட்டம், தொடர்பாடுநர்
- 4) குறிமுறையாக்குபவர், பெறுநர், செய்தி
- 5) குறிமுறையாக்குபவர், செய்தி, குறிமுறையவிழ்ப்பவர்

15. மேற்படி வரைபடத்தின் படி A,B மற்றும் C ஆகியவற்றுக்கு இடையிலான செயன்முறையின் பிரகாரம்

J – நேர்வழித் தொடர்பாடல் இடம்பெறுவது காணக்கிடைக்கின்றது.

K – பின்னூட்டம் பெறப்படுவது தெளிவாகின்றது.

L – ஏதாவது இடையூறு அங்கிருப்பது தொடர்பில் உணரப்படக் கூடியதாகின்றது.

M – எவ்வாறு செய்தி புரிந்து கொள்ளப்படுகிறது என்பது புலனாகின்றது.

இவற்றுள் உண்மையான கூற்றுக்கள்.

- 1) J,K ஆகியன மாத்திரம்
- 2) K,L ஆகியன மாத்திரம்
- 3) L,M ஆகியன மாத்திரம்
- 4) J,K,L ஆகியன மாத்திரம்
- 5) K,L,M ஆகியன மாத்திரம்

16. மேற்படி வரைபடத்தில் உள்ளடங்கியுள்ள விடயங்கள் மிக நெருக்கமாகத் தொடர்பிலுள்ள தொடர்பாடல் மாதிரி எது?

- 1) அரிஸ்டோட்டில் மற்றும் ஹரோல்ட் லாஸ்வெல்
- 2) சாள்ஸ் ஒஸ்கூட் மற்றும் வில்பர் ஷ்ராம்
- 3) டேவிட் பெர்லோ மற்றும் வில்பர் ஷ்ராம்
- 4) குளோட் ஷனொன் மற்றும் வோரன் வீவர்
- 5) வோரன் வீவர் மற்றும் லசார் பீல்ட்

17. மேற்படி வரைபடத்தினை HUB மாதிரியுடன் ஒப்பிடும் போது கீழ்த்தரப்பட்டவற்றுள் மிக நெருக்கமான விடயம் யாது?

- 1) தாக்கம்
- 2) வடிகட்டிகள்
- 3) குறிமுறைகள்
- 4) ஒழுங்காக்கிகள்
- 5) வாயிற்காப்பாண்கள்

18. தொடர்பாடல் செயன்முறைகளில் முதன் முதலில் குறிமுறையாக்கம் குறிமுறையவிழ்ப்பு பற்றி கருத்துரைத்த நிபுணர்களினை சரியாகப் புலப்படுத்துவது எது?

- 1) அரிஸ்டோட்டில் மற்றும் ஹரோல்ட் லாஸ்வெல்
- 2) சாள்ஸ் ஒஸ்கூட் மற்றும் வில்பர் ஷ்ராம்
- 3) டேவிட் பெர்லோ மற்றும் லசார் பீல்ட்
- 4) குளோட் ஷனொன் மற்றும் வோரன் வீவர்
- 5) சாள்ஸ் கூலி மற்றும் வோல்ட் லிப்மன்

19. இலங்கையின் தொலைக்காட்சி ஊடகத்தின் முன்னோடி மற்றும் அறிமுகப்படுத்திய ஆண்டினை குறிப்பது.

- 1) ரணில் விக்கிரமசிங்க 1982
- 2) ஜே. தொம்சன் 1925
- 3) ஷான் விக்கிரமசிங்க 1979
- 4) அனில் விஜேவர்தன 1982
- 5) எம். கொலம்பகே 1972

20. மூலம் பற்றிய சிக்கலான விவரிப்பு தரப்பட்ட தொடர்பாடல் விளக்கத்தினை முன்வைப்பவர்.

- 1) அரிஸ்டோட்டில்
- 2) லசார் பீல்ட்
- 3) டேவிட் பெர்லோ
- 4) வோரன் வீவர்
- 5) வில்பர் ஷ்ராம்

(20x1 = 20 புள்ளிகள்)

பகுதி - II

- ❖ எவையேனும் நான்கு வினாக்களிற்கு மாத்திரம் விடை தருக.
- ❖ ஒவ்வொரு வினாவிற்கும் இருபது (20) புள்ளிகள் வீதம் வழங்கப்படும்.

01. தொடர்பாடலானது மனித உயிர் வாழ்விற்கு அவசியமானது.

- 1) தொடர்பாடல்கற்கை அறிமுகம் தொடர்பாக முன்வைக்கப்பட்ட கோட்பாட்டாக்கங்கள் **இரண்டினையும்** அறிஞர்களினையும் குறிப்பிடுக. (2 புள்ளிகள்)
- 2) தொடர்பாடல்கற்கை அறிமுகம் தொடர்பாக மேற்கொள்ளப்பட்ட ஆய்வு முயற்சிகள் **இரண்டினையும்** விபரிக்குக. (4 புள்ளிகள்)
- 3) இலங்கைப் பல்கலைக்கழகங்களில் தொடர்பாடல்கற்கை அறிமுகம் தொடர்பில் விளக்குக. (6 புள்ளிகள்)
- 4) தொடர்பாடல் செயன்முறையின் அடிப்படைக்கூறுகள் **நான்கினை** உதாரணங்களுடன் விளக்குக. (8 புள்ளிகள்)

02. “தொடர்பாடல் ஒரு செயன்முறையாகும்”

- 1) குறிமுறையவிழ்ப்பினை குறிமுறையாக்கமாக மாற்றுவதற்கு உதவிக் கொள்ளும் காரணியை குறிப்பிடுக. (2 புள்ளிகள்)
- 2) தொடர்பாடலில் தடை/ இடையூறின் முக்கியத்துவம் தொடர்பில் விபரிக்குக. (4 புள்ளிகள்)
- 3) தொடர்பாடலின் இயல்புகள் **இரண்டினையும்** குறிப்பிட்டு உதாரணங்களுடன் விளக்குக. (6 புள்ளிகள்)
- 4) தொடர்பாடலினால் நிறைவேற்றப்படுகின்ற பணிகள் **நான்கினை** விளக்குக. (8 புள்ளிகள்)

03. 1) ஆளுள் தொடர்பாடலிற்கெனப் பயன்படுத்தப்படும் ஊடக வழிகள் **நான்கினை** பெயரிடுக. (2 புள்ளிகள்)

- 2) ஆளிடைத் தொடர்பாடலின் இயல்புகள் **இரண்டினையும்** விபரிக்குக. (4 புள்ளிகள்)
- 3) குழுத்தொடர்பாடல் செயன்முறையானது எவ்வாறு வெகுசனத் தொடர்பாடலில் இருந்து வேறுபடுகின்றது என்பதனை **மூன்று** அம்சங்களினூடாக ஆராய்க. (8 புள்ளிகள்)
- 4) வெகுசனத் தொடர்பாடல் செயன்முறையில் பயன்படுத்தப்படும் HUB (ஹப்) மாதிரியின் **நான்கு** கூறுகளை பெயரிட்டு விளக்குக. (8 புள்ளிகள்)

04. 1) எழுத்துத் தொடர்பாடல் செயற்பாட்டிற்கு எடுத்துக்காட்டுக்கள் **நான்கினை** குறிப்பிடுக. (2 புள்ளிகள்)

- 2) தொடர்பாடல் மாதிரிகளை வகைப்படுத்தி அவை தொடர்பில் சிறு விளக்கம் தருக. (3 புள்ளிகள்)
- 3) முறைசார் தொடர்பாடலுக்கும் முறைசாராத் தொடர்பாடலுக்கும் இடையிலான **மூன்று** வேறுபாடுகளை விபரிக்குக. (6 புள்ளிகள்)
- 4) வானொலி ஊடகத்தின் படைப்பாக்க நிகழ்ச்சி வகைகள் **நான்கினை** பெயரிட்டு அவற்றுள் **இரண்டு** பற்றி விபரிக்குக. (8 புள்ளிகள்)

- 05.1) ஷனொன் மற்றும் வீவருடைய தொடர்பாடல் மாதிரியின் விசேட இயல்புகள் **நான்கினை** பெயரிடுக. (2 புள்ளிகள்)
- 2) நாட்டார் ஊடகங்கள் மக்கள் வாழ்வியலுடன் இரண்டறக் கலந்தவை ஆகும். நாட்டார் ஊடக வழிமுறைகளின் இயல்புகள் **இரண்டினை** விபரிக்குக. (4 புள்ளிகள்)
- 3) நாட்டார் பாடல்களில் காணப்படும் விசேட அம்சங்கள் **மூன்றினைக்** குறிப்பிட்டு உதாரணங்களுடன் விளக்குக. (6 புள்ளிகள்)
- 4) பல குரல்கள் ஒரு உலகம் (Many voices one world) எனும் மக்பிறை அறிக்கையில் குறிப்பிட்டுள்ள வெகுசன ஊடகங்களின் விசேட பணிகள் **நான்கினை** குறிப்பிட்டு விளக்கம் தருக. (8 புள்ளிகள்)
06. 1) இணையவழிப் பத்திரிகைகளிற்கும் சாதாரணமாக அச்சிடப்பட்ட பத்திரிகைகளுக்கு மிடையிலான **இரண்டு** வேறுபாடுகளைப் பெயரிடுக. (2 புள்ளிகள்)
- 2) வானொலி ஊடகத்தின் இயல்புகள் **நான்கினைப்** பெயரிட்டு அவற்றுள் **ஒன்று** பற்றி விபரிக்குக. (4 புள்ளிகள்)
- 3) ஆசியாவில் ஊடகத்துறைக்கென தனியான தடம் பதித்த நாடக இலங்கை காணப்படுகின்றது. அந்த வகையில் இலங்கையின் வெகுசன ஊடகத்துறையின் அறிமுகம் தொடர்பில் ஆராய்க. (6 புள்ளிகள்)
- 4) நாட்டார் கூத்துக்கள்/ நாட்டார் நாடகங்கள் தொடர்பில் தகுந்த எடுத்துக்காட்டுகளுடன் விளக்குக. (8 புள்ளிகள்)

agaram.lk