

AL/2018/14-S-I

සියලු ම හිමිකම් ඇවිරිණි / முழுப் பதிப்புரிமையுடையது / All Rights Reserved

ශ්‍රී ලංකා විභාග දෙපාර්තමේන්තුව ශ්‍රී ලංකා විභාග දෙපාර්තමේන්තුව ශ්‍රී ලංකා විභාග දෙපාර්තමේන්තුව ශ්‍රී ලංකා විභාග දෙපාර්තමේන්තුව ශ්‍රී ලංකා විභාග දෙපාර්තමේන්තුව  
 இலங்கைப் பரீட்சைத் திணைக்களம் இலங்கைப் பரීட்சைத் திணைக்களம் இலங்கைப் பரීட்சைத் திணைக்களம் இலங்கைப் பரීட்சைத் திணைக்களம் இலங்கைப் பரීட்சைத் திணைக்களம்  
 Department of Examinations, Sri Lanka. Department of Examinations, Sri Lanka. Department of Examinations, Sri Lanka. Department of Examinations, Sri Lanka. Department of Examinations, Sri Lanka.  
 இலங்கைப் பரීட்சைத் திணைக்களம் இலங்கைப் பரීட்சைத் திணைக்களம் இலங்கைப் பரīட்சைத் திணைக்களம் இலங்கைப் பரīட்சைத் திணைக்களம் இலங்கைப் பரīட்சைத் திணைக்களம்  
 Department of Examinations, Sri Lanka. Department of Examinations, Sri Lanka. Department of Examinations, Sri Lanka. Department of Examinations, Sri Lanka. Department of Examinations, Sri Lanka.

**අධ්‍යයන පොදු සහතික පත්‍ර (උසස් පෙළ) විභාගය, 2018 අගෝස්තු**  
**கல்விப் பொதுத் தராதரப் பத்திர (உயர் தர)ப் பரீட்சை, 2018 ஓகஸ்ட்**  
**General Certificate of Education (Adv. Level) Examination, August 2018**

2018.08.14/ 1300 - 15 00

**සිවිල් තාක්ෂණවේදය I**  
**குடிசார்த் தொழில்நுட்பவியல் I**  
**Civil Technology I**

**14 S I**

**පැය දෙකයි**  
**இரண்டு மணித்தியாலம்**  
**Two hours**

**උපදෙස් :**

- \* සියලු ම ප්‍රශ්නවලට පිළිතුරු සපයන්න.
- \* උත්තර පත්‍රයේ නියමිත ස්ථානයේ ඔබේ විභාග අංකය ලියන්න.
- \* ගණක යන්ත්‍ර භාවිතයට ඉඩ දෙනු නොලැබේ.
- \* උත්තර පත්‍රයේ පිටුපස දී ඇති උපදෙස් ද සැලකිල්ලෙන් කියවා පිළිපදින්න.
- \* 1 සිට 50 තෙක් එක් එක් ප්‍රශ්නයට (1), (2), (3), (4), (5) යන පිළිතුරුවලින් නිවැරදි හෝ ඉතාමත් ගැලපෙන හෝ පිළිතුර තෝරාගෙන, එය උත්තර පත්‍රයේ පසුපස දැක්වෙන උපදෙස් පරිදි කතිරයක් (X) යොදා දක්වන්න.

1. වානේවල යංමාපාංකය  $1.9 \times 10^{10} \text{ N/m}^2$  වේ.  $1\text{N} = 10^5 \text{ cm g/s}^2$ . CGS ක්‍රමයට මෙම අගය (සෙන්ටිමීටර, ග්‍රෑම්, තත්පර) ප්‍රකාශ කරන්නේ කෙසේ ද?  
 (1)  $1.9 \times 10^9$  (2)  $1.9 \times 10^{10}$  (3)  $1.9 \times 10^{11}$  (4)  $1.9 \times 10^{12}$  (5)  $1.9 \times 10^{13}$

2. රූපය මගින් සරල පීඩන මානයක රසදිය කඳක් පෙන්වුම් කරයි.  
 A - වායුගෝලීය පීඩනය මත  $H$  උස රඳා පවතී.  
 B -  $H$  ආසන්න වශයෙන් මි.මී. 760 කට සමාන වේ.  
 C - කඳෙහි රසදිය පෘෂ්ඨය මත ජලය තිබීම මගින්  $H$  උස වැඩි කෙරේ.  
 D - ලිදකින් ජලය පොම්ප කිරීමේ දී උපරිම වූණ හිස  $H$  උස දර්ශකය මගින් දැක්වේ.  
 ඉහත ඒවායින් සත්‍ය ප්‍රකාශ වන්නේ,  
 (1) A, B හා C පමණි. (2) A, B හා D පමණි.  
 (3) A, C හා D පමණි. (4) B, C හා D පමණි.  
 (5) A, B, C හා D සියල්ලම ය.

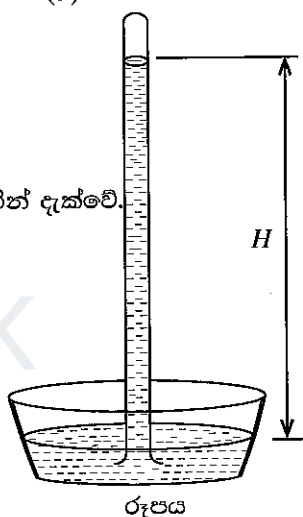

3. රසායනික ද්‍රව්‍ය කිහිපයක් විස්තර කෙරෙන පහත දැක්වෙන ප්‍රකාශ සලකා බලන්න.  
 A - සම්මත මෝටර් රථ බැටරියක සල්ෆියුරික් අම්ලය සහ ඊයම් ඇත.  
 B - සබන් අණුවක එක කෙළවරකින් ජලය ද අනෙක් කෙළවරින් තෙල් ද ආකර්ෂණය කරයි.  
 C - වැසිකිලි බදුන් පිරිසිදුකාරකවල සෝඩියම් හයිපොක්ලෝරයිට් අන්තර්ගත ය.  
 D - හිරිවැටුණු මාංශ පේශීන් ලිහිල් කිරීම සඳහා ලුණු ආධාර වේ.  
 ඉහත ප්‍රකාශවලින් නිවෙසේ භාවිත කරන රසායනික ද්‍රව්‍යයක් විස්තර කෙරෙන ප්‍රකාශ මොනවා ද?  
 (1) A, B හා C පමණි. (2) A, B හා D පමණි. (3) A, C හා D පමණි.  
 (4) B, C හා D පමණි. (5) A, B, C හා D සියල්ලම ය.

4. අවන්හලක හිමිකාරිත්වය දරන පවුලක අයෙකුගේ ව්‍යවසායකත්ව ගතිලක්ෂණ පෙන්වුම් කරනුයේ පහත දැක්වෙන කුමන ක්‍රියාකාරකම් මගින් ද?  
 A - අවන්හල් පරිශ්‍රය ආවරණය කිරීම සඳහා සංවෘත පරිපථ රූපවාහිනී කැමරා භාවිත කිරීම  
 B - වැඩිමහළු දියණිය විසින් අයකැමි මේසය පාලනය කිරීම  
 C - ක්ෂණිකව කැමට ගන්නා මාළු සහ මස් තොග සඳහා වෙනම අධිශීතකරණයක් භාවිත කිරීම  
 D - මුළුතැන්ගෙය ප්‍රදේශය හා විවේක කාමර දිනකට දෙවරක් පිරිසිදු කිරීමට හා විෂබීජ නාශනය සඳහා දෛනිකව සේවකයන් දෙදෙනකු යෙදවීම  
 (1) A, B හා C පමණි. (2) A, B හා D පමණි. (3) A, C හා D පමණි.  
 (4) B, C හා D පමණි. (5) A, B, C හා D සියල්ලම ය.

[දෙවැනි පිටුව බලන්න.

Agaram.LK - Keep your dreams alive!

Agaram.LK - Keep your dreams alive!

5. 100 N (ආසන්න වශයෙන් 10 kg ක්) එසවීම සඳහා වන කප්පි සැකැස්මක් රූපයේ දැක්වේ. එක් එක් කප්පිය 10N (ආසන්න වශයෙන් 1 kg) බර ය. පද්ධතියට සමතුලිත වීම සඳහා අවශ්‍ය P බලය වන්නේ,
- (1) 20 N ය.
  - (2) 22.5 N ය.
  - (3) 25 N ය.
  - (4) 27.5 N ය.
  - (5) 50 N ය.

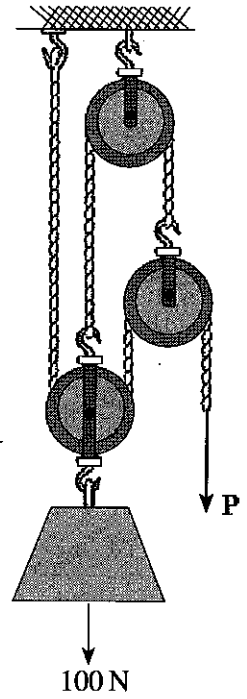

6. C ලක්ෂ්‍යයේ දී භාරයක් දැරීමට වානේ වහල කාප්පයක් යොදා ගෙන ඇති ආකාරය රූපයේ දැක්වේ.

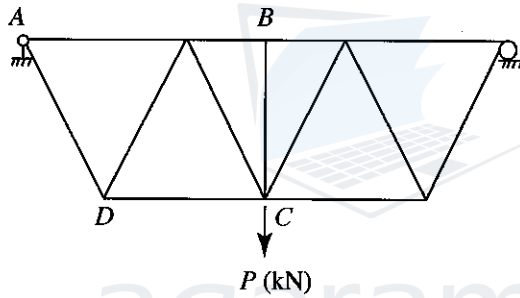

ඉහත රූපයේ දැක්වෙන වානේ කාප්පය සම්බන්ධ පහත දැක්වෙන ප්‍රකාශ සලකා බලන්න.

- A - සියලු මුදුන් තත් අවයව සම්පීඩ්‍ය බල දරයි.
- B - සියලු පතුල් තත් අවයව ආතනය බල දරයි.
- C - BC අවයවය ස්ථායීතාවය පවත්වා ගැනීම සඳහා අවශ්‍ය නොවේ.
- D - AD අවයවය ආතනය බලයක් දරයි.

ඉහත ප්‍රකාශ අතුරෙන් සත්‍ය වන්නේ කුමන ප්‍රකාශ ද?

- (1) A, B හා C පමණි.
- (2) A, B හා D පමණි.
- (3) A, C හා D පමණි.
- (4) B, C හා D පමණි.
- (5) A, B, C හා D සියල්ලම ය.

7. සමාන දිගින් හා විශ්කම්භයෙන් යුත් A හා B නැමැති සිලින්ඩරාකාර වානේ ආදර්ශක දෙකක් බිඳී යන තෙක් අඛණ්ඩ භාරයකට භාජනය කරයි. A ආදර්ශකය 1200 kN භාරයේ දී බිඳී යන අතර 2.1 mm ක දිග වැඩි වීමක් පෙන්නුම් කරයි. B ආදර්ශකය 1350 kN භාරයේ දී බිඳීයන අතර 1.9 mm ක දිග වැඩි වීමක් පෙන්නුම් කරයි.

- A - A ආදර්ශකය B ට වඩා තනා වේ.
- B - B ආදර්ශකය A ට වඩා තනා වේ.
- C - A ආදර්ශකයට B ට වඩා වැඩි අත්‍යන්ත ආතනය ප්‍රබලතාවයක් ඇත.
- D - B ආදර්ශකයට A ට වඩා වැඩි අත්‍යන්ත ආතනය ප්‍රබලතාවයක් ඇත.

ඉහත කුමන ප්‍රකාශ සත්‍ය වේ ද?

- (1) A හා C පමණි.
- (2) A හා D පමණි.
- (3) B හා C පමණි.
- (4) B හා D පමණි.
- (5) ඉහත කිසිවක් නොවේ.

8. වෑන් රථයක් සෘජු මාර්ගයක A සිට B ලක්ෂ්‍යය දක්වා ගමන්  $v$  (m/s) කරන අතර එහි ප්‍රවේග-කාල ප්‍රස්ථාරය රූපයේ දැක්වේ. එය ගමන් කළ සම්පූර්ණ දුර වන්නේ,

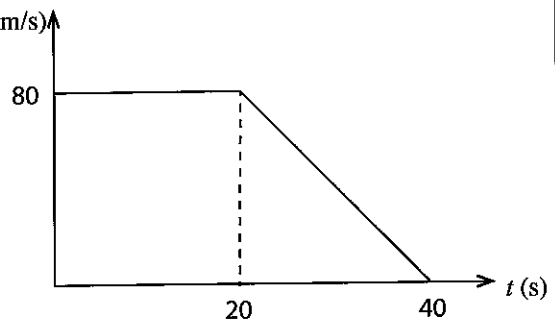

- (1) 1.8 km කි.
- (2) 2.0 km කි.
- (3) 2.4 km කි.
- (4) 2.6 km කි.
- (5) 2.8 km කි.

9. ඒකාකාරී ඇසුරුම් ලෑලි පෙට්ටියක බර 500 N (ආසන්න වශයෙන් 50 kg) වන අතර එය 200 N ක බලයකින් රූපයේ පරිදි තල්ලු කෙරේ. පෙට්ටිය හා බිම් පෘෂ්ඨය අතර ස්ථතික සර්ෂණ සංගුණකය 0.3 කි.

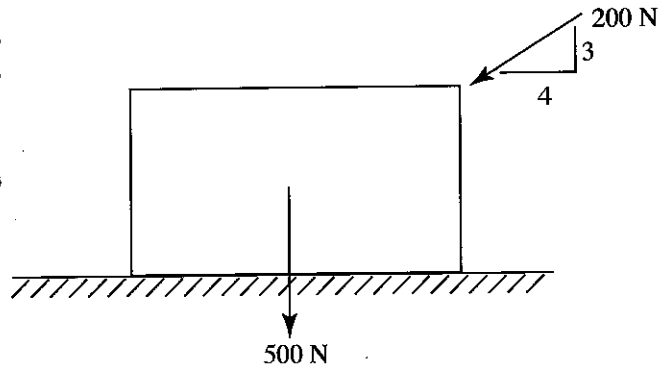

මෙහි සීමාකාරී සමතුලිත අවස්ථාවේ සර්ෂණ බලය වන්නේ,

- (1) 186 N ය.
- (2) 195 N ය.
- (3) 200 N ය.
- (4) 260 N ය.
- (5) 500 N ය.

● වර්තීයර් කැලිපරයකින් ලබාගත් වානේ දණ්ඩක මිණුම පහත රූපයෙන් දැක්වේ. ප්‍රශ්න අංක 10 සහ 11 ට පිළිතුරු සැපයීම සඳහා මෙම රූපය උපයෝගී කර ගන්න.

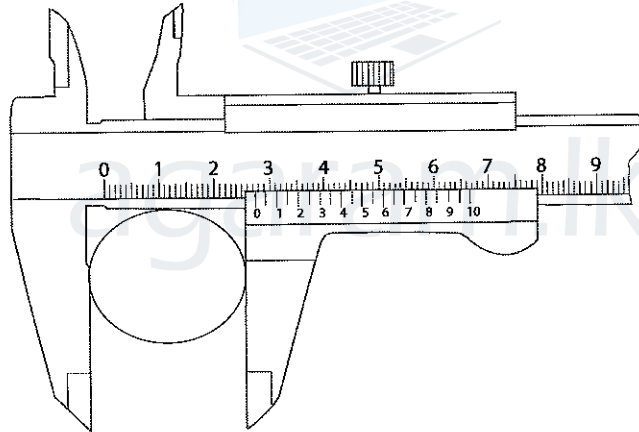

10. වර්තීයර් කැලිපරයෙන් කියවිය හැකි අවම මිනුම මිලිමීටරවලින් කොපමණ ද?

- (1) 0.005      (2) 0.01      (3) 0.02      (4) 0.05      (5) 0.1

11. වානේ දණ්ඩේ විශ්කම්භය කොපමණ ද?

- (1) 2.75 cm      (2) 2.80 cm      (3) 2.55 cm      (4) 2.59 cm      (5) 2.42 cm

12. නැනෝ තාක්ෂණ පරිමාණය පහත කුමකින් විස්තර කෙරේ ද?

- (1) 0 mm - 100 mm      (2)  $10^{-9}$  mm -  $9 \times 10^{-6}$  mm
- (3)  $10^{-3}$  mm -  $10^{-6}$  mm      (4)  $10^{-6}$  mm -  $9 \times 10^{-6}$  mm
- (5)  $10^{-7}$  mm -  $10^{-6}$  mm

13. පහත සඳහන් කුමන ප්‍රකාශය නැනෝ තාක්ෂණය සඳහා වඩාත් යෝග්‍ය වේ ද?

- (1) එය ස්ථිතික විදුලිය සඳහා අදාළ තාක්ෂණයකි.
- (2) එය හරිත තාක්ෂණයක් ලෙස නම් කළ හැකි ය.
- (3) එය රොබෝ තාක්ෂණයේ එක් අංශයකි.
- (4) නැනෝ තාක්ෂණය භාවිතයෙන් තඹර ආචරණය (Lotus effect) විස්තර කළ හැකි ය.
- (5) එය නව මෝටර් තාක්ෂණවේදයක් ලෙස නම් කළ හැකි ය.

[ගතරවැනි පිටුව බලන්න.

14. සිලිකන් ඩයෝඩ් අඩංගු පරිපථ පහත රූපවලින් දැක්වේ.

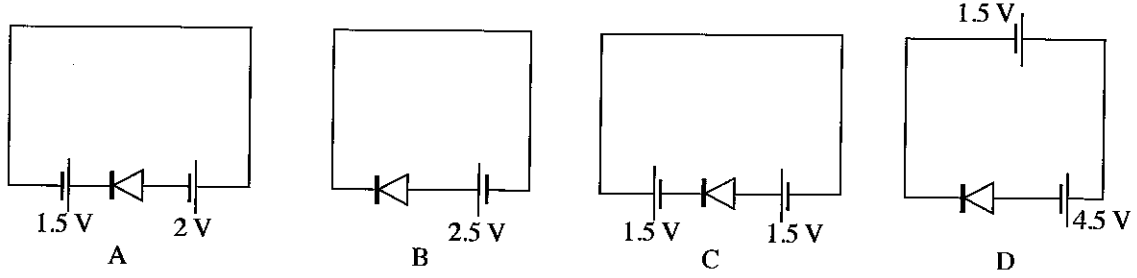

ඉහත පරිපථවලින් ඉදිරි නැඹුරුව සහිත පරිපථ මොනවා ද?

- (1) A සහ B පමණි.
- (2) B සහ C පමණි.
- (3) C සහ D පමණි.
- (4) A සහ D පමණි.
- (5) A, C සහ D පමණි.

15. සියලු ආදාන තර්ක තත්ත්වය 0 ට සමාන වන විට පමණක් ප්‍රතිදාන තර්ක තත්ත්වය 1 වන තර්ක ද්වාරයේ සංකේතය කුමක් ද?

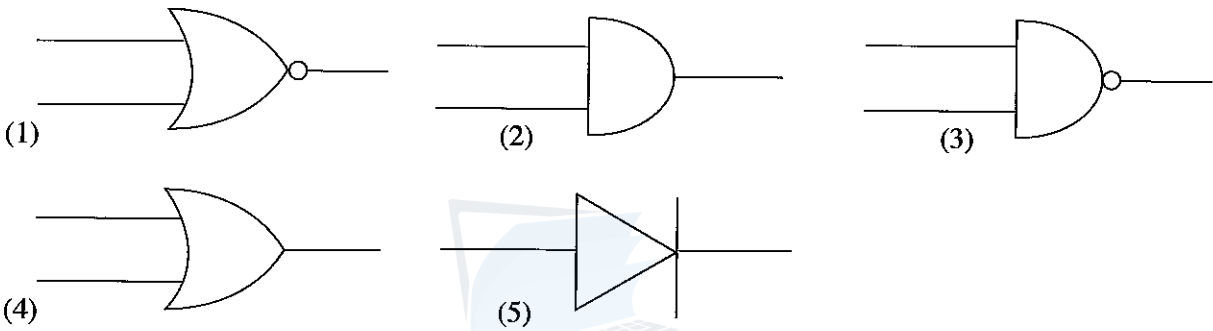

16. A හා B අග්‍ර අතර ඉහළම ප්‍රතිරෝධයක් දැක්වෙන පරිපථය වන්නේ පහත සඳහන් ඒවායින් කුමක් ද?

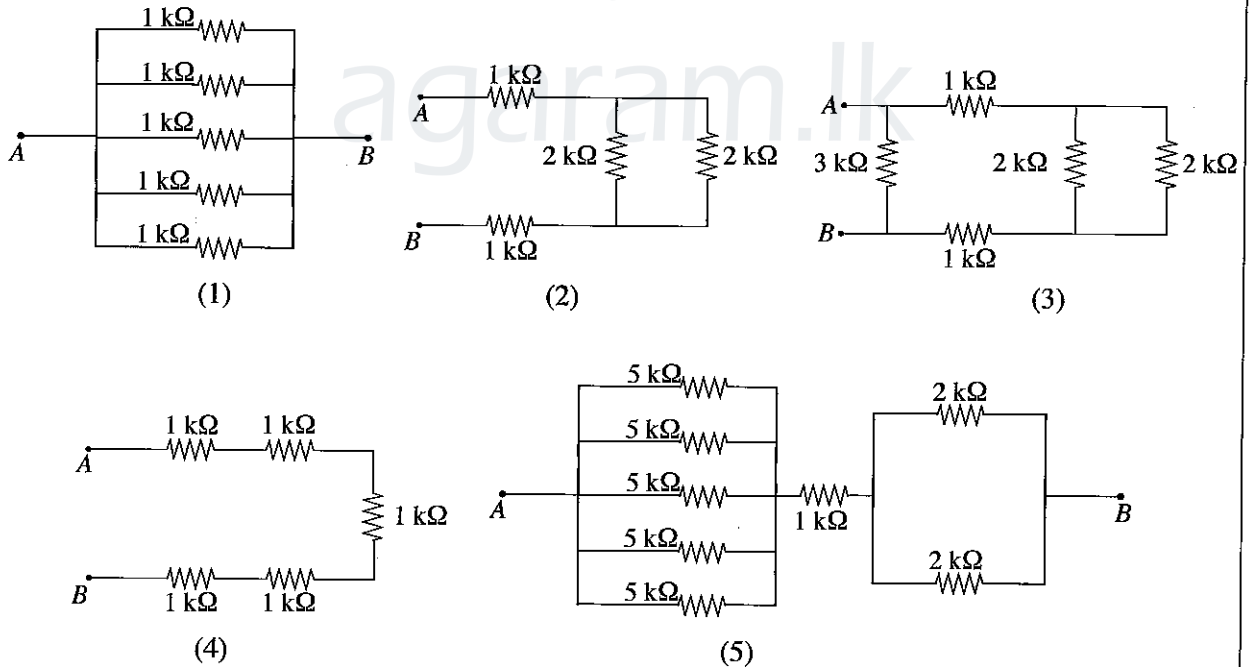



21. දී ඇති සමාංශක රූපය, A දිශාවෙන් බැලූ විට නිවැරදිව පෙන්වන රූපය තෝරන්න.

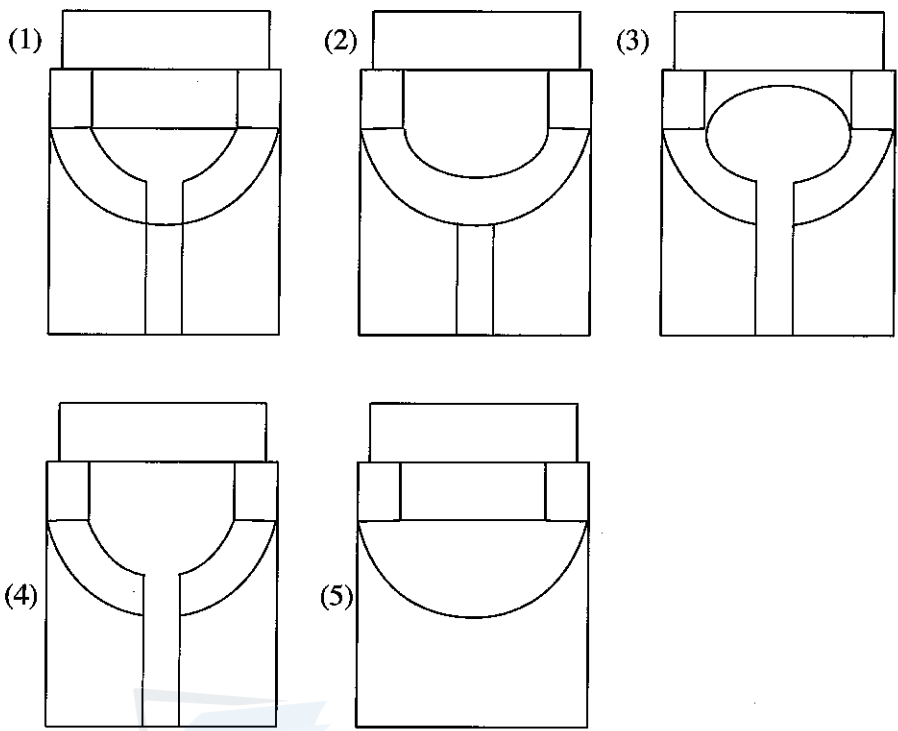
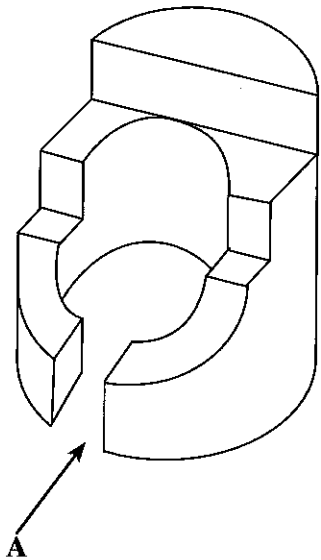

22. යතුරු පැදියක් නිශ්චලතාවයෙන් ගමන් අරඹා තත්පර 10ක් ත්වරණය කිරීමෙන් පසු ඒකාකාරී ප්‍රවේගයෙන් තවත් තත්පර 10ක් ගමන් කරයි. පදිකයෙකු පාර හරහා මාරුවන බැවින් හදිසියේ ම ධාවකයා විසින් ප්‍රවේගය අඩු කිරීමට තිරිංග යොදා පෙර අවස්ථාවට වඩා අඩු ප්‍රවේගයක ධාවනය කරවයි. මෙම චලිතය නිවැරදිව දැක්විය හැකි ප්‍රවේග-කාල ප්‍රස්තාරය කුමක් ද?

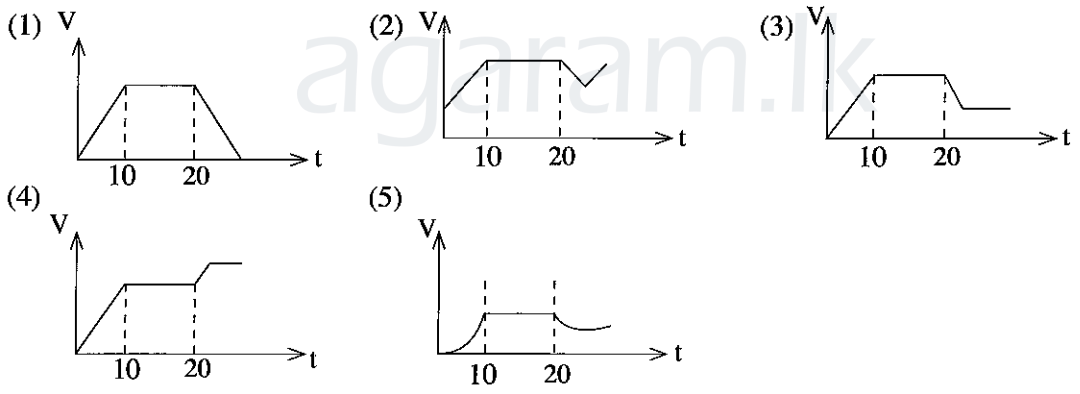

23. සාමාන්‍යයෙන් ජම්නාස්ටික් ක්‍රීඩාවේ යෙදෙන්නෙකු රූපයේ පරිදි කඹයක් මත ගමන් කිරීමේ දී දිගු රිටක් භාවිත කරයි. මෙම සිදුවීම සඳහා වඩාත්ම හොඳ පැහැදිලි කිරීම කුමක් ද?

- (1) පැත්තකට ඇලවුවහොත් රිට බිම ගසා නොවැටී සිටීමට
- (2) පුද්ගලයාගේ හා රිටේ බර පුළුල් පරාසයක විහිදුවා සමතුලිත බව වැඩි කිරීමට
- (3) රිට සහිතව කඹය මත ඇවිදීම දුෂ්කර බැවින් එමගින් ප්‍රේක්ෂකයන් වඩාත් පිනවීමට
- (4) අසමතුලිත අවස්ථාවල රිටේ උපකාරයෙන් අවස්ථිති සුරැකය වෙනස් කර නැවත සමතුලිතතාව ඇති කර ගැනීමට
- (5) කඹය මගින් ඇති කරන ප්‍රතික්‍රියා බලය වැඩි කර ගැනීමට

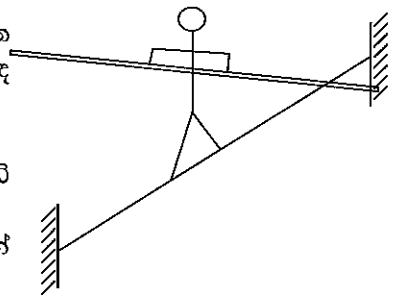

[හත්වැනි පිටුව බලන්න.

Agaram.LK - Keep your dreams alive!

Agaram.LK - Keep your dreams alive!



● පහත දැක්වෙන පරිපථ රූප සටහන සලකා ප්‍රශ්න 24 සහ 25 සඳහා පිළිතුරු සපයන්න.

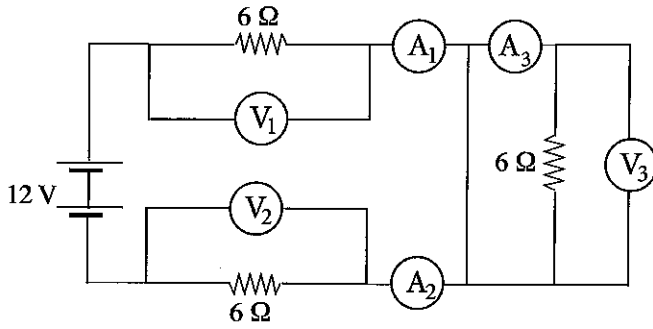

24.  $A_1, A_2, A_3$  ඇමීටර මගින් දැක්වෙන නිවැරදි පාඨාංක පිළිවෙළින් සඳහන් වන පිළිතුර තෝරන්න.

- (1) 1A, 1A, 1A
- (2) 1A, 1A, 0A
- (3) 2A, 2A, 2A
- (4) 6A, 6A, 6A
- (5) 12A, 12A, 0A

25.  $V_1, V_2, V_3$  වෝල්ට් මීටර මගින් දැක්වෙන නිවැරදි පාඨාංක පිළිවෙළින් සඳහන් වන පිළිතුර තෝරන්න.

- (1) 1V, 1V, 0V
- (2) 6V, 6V, 0V
- (3) 6V, 6V, 6V
- (4) 12V, 6V, 0V
- (5) 12V, 12V, 12V

26. ගඩොල් බිත්ති සම්බන්ධ පහත ප්‍රකාශ වලින් සත්‍ය වන්නේ කුමක් ද?

- A - බඩගල් බැමි රටාව යොදා ගන්නේ ගඩොල් භාග බිත්ති සඳහා ය.
- B - ඔළගල් බැමි රටාව යොදා ගන්නේ තනි ගඩොල් බිත්ති සඳහා ය.
- C - ඉංග්‍රීසි බැමි රටාව, ඔළගල් හා බඩගල් බැමි රටාවලට වඩා ශක්තිමත් ය.
- D - ගඩොලක ප්‍රමාණය  $225 \times 112.5 \times 75$  mm වන්නේ තනි බදාම කුස්තුරයක සහකම ද ඇතුළත්ව ය.

- (1) A, B හා C පමණි.
- (2) A, B හා D පමණි.
- (3) A, C හා D පමණි.
- (4) B, C හා D පමණි.
- (5) A, B, C හා D යන සියල්ල ම ය.

27. විෂම රළුබල් බැමි කයිරු බිත්තිය සම්බන්ධ පහත ප්‍රකාශවලින් සත්‍ය වන්නේ කුමක් ද?

- A - ව්‍යුහාත්මක භාරය සම්ප්‍රේෂණය වන්නේ එකිනෙකට බැඳී තිරවන ගල් හරහා ය.
- B - ව්‍යුහාත්මක භාරය සම්ප්‍රේෂණය වන්නේ සිමෙන්ති බදාම කුස්තුරය හරහා ය.
- C - තෝරාගනු ලැබූ බිත්තියේ සම්මත මිණුම ආසන්න වශයෙන්  $150 \times 225$  mm වේ.
- D - සෑම දික් හා උස මීටරයක දී ම දත් ගලක් තැන්පත් කරනු ලබයි.

- (1) A, B හා C පමණි.
- (2) A, B හා D පමණි.
- (3) A, C හා D පමණි.
- (4) B, C හා D පමණි.
- (5) A, B, C හා D යන සියල්ල ම ය.

28. සිමෙන්ති මිශ්‍ර කිරීමේ දී 50 kg සිමෙන්ති බැගයකින්  $305 \times 305 \times 380$  mm ආමාන පෙට්ටියක් පිටේ. 1:2:4 සම්මත මිශ්‍රණයක් භාවිතයේ දී 50 kg සිමෙන්ති බැගයකට අදාළ සියුම් හා දළ සමාහාර පරිමාව තෝරන්න.

- (1) කියුබ් 0.02 හා කියුබ් 0.04
- (2) කියුබ් 0.025 හා කියුබ් 0.05
- (3) කියුබ් 1 හා කියුබ් 2
- (4) කියුබ් 2 හා කියුබ් 4
- (5) කියුබ් 2.5 හා කියුබ් 5.0

29. 1 : 2 : 4 කොන්ක්‍රීට් මිශ්‍රණයක් සඳහා නිර්දේශිත ජල/සිමෙන්ති අනුපාතය වන්නේ,

- (1) 0.2 ය.
- (2) 0.5 ය.
- (3) 0.6 ය.
- (4) 0.7 ය.
- (5) 1.0 ය.

30. එනමල් තීන්ත භාවිතය පිළිබඳව පහත ප්‍රකාශවලින් සත්‍ය වන්නේ කුමක් ද?

- A - එනමල් තීන්ත තද සේදිය හැකි ඔපවත් නිමාවක් ලබා දේ.
- B - එනමල් තීන්ත දැව දොර ජනේල හා මේස මුදුන් ලැලි සඳහා යොදා ගැනේ.
- C - තෙල් පාදක කරගත් තීන්ත ජලය පාදක කරගත් තීන්තවලට වඩා ඉක්මනින් වියලේ.
- D - ලෝහ පෘෂ්ඨයක් පින්තාරු කිරීමේ දී ප්‍රාථමික ආලේපය යොදා ගන්නේ යටි ආලේපයක් ලෙස ය.

- (1) A, B හා C පමණි.
- (2) A, B හා D පමණි.
- (3) A, C හා D පමණි.
- (4) B, C හා D පමණි.
- (5) A, B, C හා D යන සියල්ල ම ය.

31. කොන්ක්‍රීට් සහක පරීක්ෂාවක දී තෙතමන පදම් කිරීමේ කාලය සමග ලබාගත් සම්පීඩන ප්‍රබලතාවයේ විචලන රූප සටහනේ දැක්වේ. එම ප්‍රස්ථාරය පදනම් කරගෙන ඔබ එළඹෙන නිගමන පහත ඒවායින් කුමක් ද?

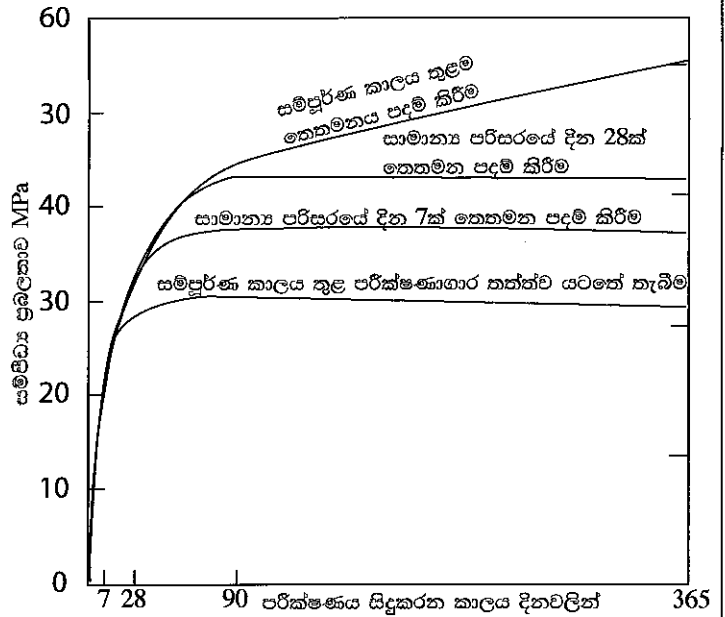

- (1) අධි ශක්ති වැරගැන්වූ කොන්ක්‍රීටයකට අවම වශයෙන් දින 28 ක තෙතමන පදම් කිරීමේ කාලයක් අවශ්‍ය වේ.
- (2) අධි ශක්ති වැරගැන්වූ කොන්ක්‍රීටයකට අවම වශයෙන් දින 7 ක තෙතමන පදම් කිරීමේ කාලයක් අවශ්‍ය වේ.
- (3) අධි ශක්ති වැරගැන්වූ කොන්ක්‍රීටය සඳහා තෙතමන පදම් කිරීම අවශ්‍ය නොවේ.
- (4) කොන්ක්‍රීටය මත පොකුණක ආකාරයට ජලය රඳවා තබා තෙතමන පදම් කිරීම අවශ්‍ය වේ.
- (5) වැඩ බිමක තෙතමන පදම් කිරීම අනිවාර්ය නොවේ.

32. වෘත්තාකාර මාර්ගයක සලකුණු කිරීමේ වක්‍රයක් රූප සටහනේ දැක්වේ. අන්තර් ඡේදන ලක්ෂ්‍යය I හි දී දම්වැල් මිනුම 459.25 m සේ ගණනය කර ඇත. වක්‍ර අරය R හා වාප දිග AB පිළිවෙලින් 200.00 m හා 314.50 m වේ. B ලක්ෂ්‍යයේ දම්වැල් මිනුම වන්නේ,

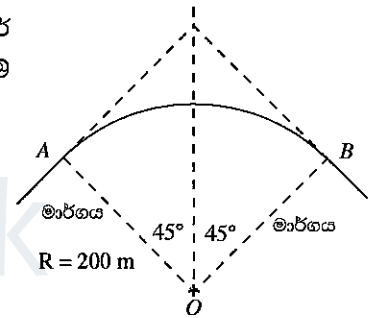

- (1) 973.75 m ය.
- (2) 573.75 m ය.
- (3) 503.75 m ය.
- (4) 373.75 m ය.
- (5) 344.75 m ය.

33. නිවසක සිවිලිං උස සලකුණු කිරීමේ දී පොළොව මත පිහිටි A ලක්ෂ්‍යයේ උෞනික මට්ටම 100.000 m හා එහි පසු දර්ශන පාඨාංකය 1.455 m විය. සිවිලිමේ පිහිටි B නම් ලක්ෂ්‍යයක පෙර දර්ශන පාඨාංකය 1.745 m වේ. එවිට B ලක්ෂ්‍යයේ උෞනික මට්ටම වනුයේ,

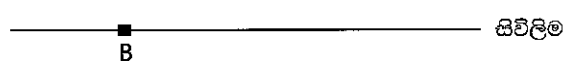

- (1) 94.80 m
- (2) 99.71 m
- (3) 100.29 m
- (4) 103.20 m
- (5) 104.20 m

34. වහලයක සමාන ඝාතදින භාර (point loads) දරාගෙන සිටින වානේ කාප්පයක රූපයක් පහත දැක්වේ. දී ඇති රූපය සම්බන්ධයෙන් පහත ප්‍රකාශ සලකන්න.

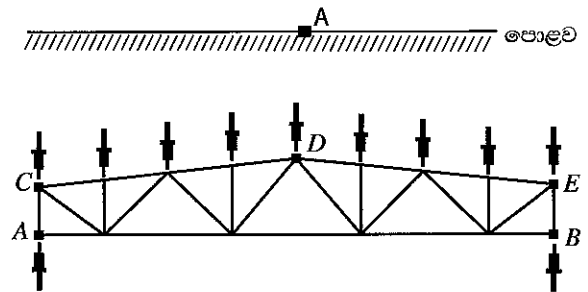

- A - A හා B ආධාරක ලක්ෂ්‍යවල ප්‍රතික්‍රියා සමානය.
- B - CDE මුදුන් තත්වල සියලු අවයව සම්පීඩ්‍ය භාර දරයි.
- C - සියලු අවයව අක්ෂීය භාර පමණක් සම්ප්‍රේෂණය කිරීමට අපේක්ෂා කරයි.
- D - මුදුන් හා පතුල් තත් අතර සිරස් අවයව කිසිම භාරයක් නොදරයි.

ඉහත ඒවායින් සත්‍ය වන්නේ කුමන ප්‍රකාශ ද?

- (1) A, B හා C පමණි.
- (2) A, B හා D පමණි.
- (3) A, C හා D පමණි.
- (4) B, C හා D පමණි.
- (5) A, B, C හා D යන සියල්ල ම ය.



AL/2018/14-S-I

35. කුළුණු ආධාරකයක් මත බාල්කයක වැරගැන්වූම් සැකැස්ම හොඳින්ම නියෝජනය කෙරෙන බාල්ක හරස්කඩ කුමක් ද?

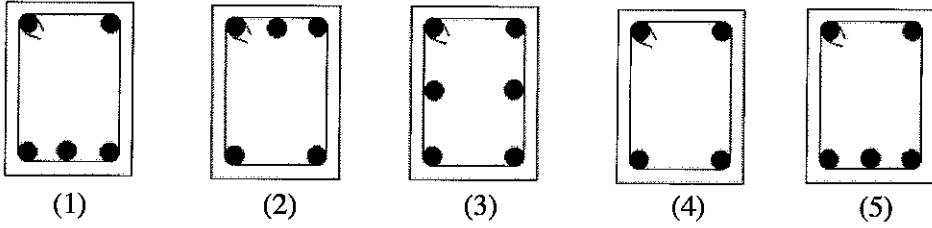

36. සාමාන්‍ය බිත්තරයක් මත ක්‍රියාත්මක වන සම්පීඩන බලය රූපයේ දැක්වේ.  
 A - P භාරයට බිත්තර කටුව මගින් පමණක් ප්‍රතිරෝධීතාව ඇති කරයි.  
 B - බිත්තර කටුව ආතන ප්‍රත්‍යාබලයකට භාජනය වෙයි.  
 C - P තිරස් දිශාවෙන් මධ්‍යයට ක්‍රියාත්මක වන විට බිත්තර කටුව දුර්වල වේ.  
 D - බිත්තර කටුව මත ඒකාකාරී නිත්‍ය ප්‍රත්‍යාබලයක් ක්‍රියාත්මක වේ.

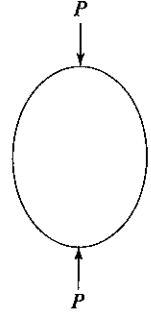

බිත්තරයේ හැසිරීම නියෝජනය වන්නේ ඉහත කුමන ප්‍රකාශ මගින් ද?  
 (1) A හා B පමණි. (2) A හා C පමණි.  
 (3) A හා D පමණි. (4) B හා C පමණි.  
 (5) B හා D පමණි.

37. නොගැඹුරු අත්තිවාරමක A, B, C හා D ව්‍යුහාත්මක සංරචක රූප සටහනේ පෙන්වුම් කරයි. පහත ඒවායින් වැරදි ප්‍රකාශය කුමක් ද?  
 (1) කුඩාම ව්‍යාකෘතික ප්‍රබලතාවය ඇත්තේ D මත ය.  
 (2) B හා C හි අරමුණ වන්නේ ගැඹුර සමග සම්පීඩන ප්‍රත්‍යාබලය පැතිරවීමයි.  
 (3) A හි සම්පීඩන ප්‍රත්‍යාබලය C ට වඩා වැඩි ය.  
 (4) D ඉතා හොඳින් සුසංහනය වූ හොඳින් ජලය බැසයන ද්‍රව්‍යයක් විය යුතු ය.  
 (5) C හි පතුල දක්වා ගැඹුර C හි පළලට ආසන්න වශයෙන් සමාන විය යුතු ය.

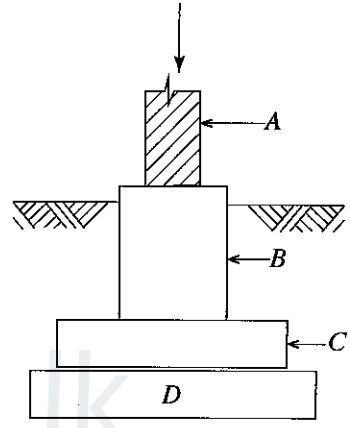

38. පහත සඳහන් කුමන වාසිදායක තත්ත්ව, ශ්‍රී ලංකාවේ නාගරික කසල, ලබා ගන්නා ස්ථානයේ දී ම වෙන්කර ලබා ගැනීමට පොලඹවනු ලබයි ද?  
 A - කසල තැන්පත් කරන ලද හෝ බැහැර කරන ඉඩම්වල කාබනික අපද්‍රව්‍ය දිරීමේ සීඝ්‍රතාවය වැඩි කිරීමට  
 B - ගංවතුර කාලයට නාගරික කාණු අවහිර වී ඇති වන අනතුරු වළක්වා ගැනීමට  
 C - ලෝහ කඩදාසි හා වීදුරු නැවත ලබා ගැනීමට අවශ්‍ය උපාය මාර්ග සඳහා පහසුකම් සැලසීමට  
 D - බිම් ගොඩ කිරීමේ හා කුණු බැහැර කරන බිම්වලට ප්‍රවාහනය කෙරෙන කසලවල ශුද්ධ පරිමාව අඩු කිරීමට  
 (1) A, B හා C පමණි. (2) A, B හා D පමණි. (3) A, C හා D පමණි.  
 (4) B, C හා D පමණි. (5) A, B, C හා D යන සියල්ල ම ය.

39. දෛනිකව වර්ෂාපතනය මැනීම සඳහා යොදා ගන්නා වැසි දිය මාපකයක් රූපසටහනේ දක්වා ඇත. මිනුම් සරාවේ විශ්කම්භය මි.මී. 60ක් වන අතර පුනීලයේ විශ්කම්භය මි.මී. 120කි. ජලය මි.මී. 640 සලකුණ තෙක් එකතු වේ. වාර්තාගත වර්ෂාපතනය වන්නේ මි.මී.  
 (1) 18.5 ය.  
 (2) 32.8 ය.  
 (3) 45.3 ය.  
 (4) 56.6 ය.  
 (5) 64.0 ය.

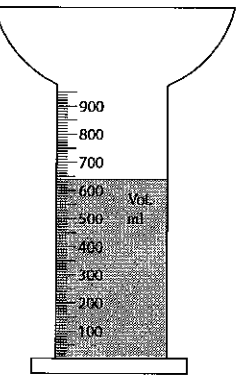

[ලභවැනි පිටුව බලන්න.

Agaram.LK - Keep your dreams alive!

Agaram.LK - Keep your dreams alive!

40. පානීය ජලය පිළිබඳ පහත දැක්වෙන ප්‍රකාශ අතුරෙන් අසත්‍ය ප්‍රකාශය කුමක් ද?

- (1) අවලම්බිත අපද්‍රව්‍යවල ප්‍රමාණය වැඩි වීම බොර ගතියට හේතු වේ.
- (2) 5 - 6 දක්වා pH පරාසය අනුමත කරනු ලැබේ.
- (3) ක්ලෝරයිඩ් අයන අධික ලෙස අන්තර්ගත වීම අධිලවණත්වයක් ඇති බව පෙන්වයි.
- (4) අධික ලෙස අන්තර්ගත කැල්සියම් අයන මගින් ජලයේ කඨිනත්වය පෙන්වුම් කරයි.
- (5) ඇල්ගී සහ බැක්ටීරියා හේතුවෙන් පානීය ජලය අප්‍රසන්න රසයකින් හා ගන්ධයකින් යුක්ත වේ.

41. ගෘහස්ථ පුනික ටැංකියක් සම්බන්ධව පහත දැක්වෙන කුමන ප්‍රකාශ සත්‍ය වේ ද?

- A - පුනික ටැංකිය තුළ ජීරණ ක්‍රියාවලිය සිදුවන්නේ ස්වායු ජෛව තත්ත්ව යටතේ ය.
- B - පුනික ටැංකිය තුළ තෙල් ග්‍රීස් පාවෙන යොදයක් (scum) රඳවා ගනියි.
- C - වියෝජනය වූ රොන් බොර පුනික ටැංකිය පතුලේ තැන්පත් වේ.
- D - ජීරණ ක්‍රියාවලිය සඳහා අවශ්‍ය රඳවා ගැනීමේ කාලය පැය 24 සිට 48 දක්වා විය යුතු ය.

- (1) A හා B පමණි. (2) B හා D පමණි. (3) A, B හා C පමණි.
- (4) B, C හා D පමණි. (5) A, B, C හා D පමණි.

42. නොගැඹුරු භූගත ජල ලිඳක සිට උඩින් ටැංකියක් දක්වා බිම් මට්ටමේ පිහිටා ඇති ජල පොම්පයක් ආධාරයෙන් ජලය පොම්ප කරන විට යාන්ත්‍රික කාර්යය කරනුයේ

- A- උපරිම භූ ගත ජලමට්ටමට
- B - විසර්ජන ජල කඳෙහි උපරිම පීඩන හිසට
- C - විසර්ජන ප්‍රවේග හිසට
- D - පොම්පයේ ජල හිස් භානියට (head loss)

- (1) A, B හා C පමණි. (2) A, B හා D පමණි. (3) A, C හා D පමණි.
- (4) B, C හා D පමණි. (5) A, B, C හා D සියල්ලම ය.

43. ජල මනු කියවීමක සුදු පසුබිමෙහි '2257' (එනම් ප්‍රධාන පරිමාණය) හා රතු පසුබිමෙහි '9446' පෙන්වුම් කරන අතර ඉන් මැනිය හැකි කුඩාතම ජල පරිමාව වනුයේ,

- (1) ලීටර 100 වේ. (2) ලීටර 10 වේ. (3) ලීටර 1 වේ.
- (4) ලීටර 0.1 වේ. (5) ලීටර 0.01 වේ.

44. පණ පොවන ලද වීදුරු ආදර්ශකයක් ආතනාය පරීක්ෂාවකට භාජනය කර නිරීක්ෂණය කිරීමේ දී ප්‍රත්‍යාබල-වික්‍රියා ආචරණය විස්තර කෙරෙන්නේ පහත කුමන පිළිතුර මගින් ද?

- (1) මෘදු වානේ ආදර්ශකයකට සමාන වික්‍රියා අගයකදී බිඳී යයි.
- (2) ආතනාය ප්‍රත්‍යාබලය යොමු කරන විට එහි හරස්කඩය කුඩා වේ.
- (3) අධි අවනති ප්‍රත්‍යාබලයක දී අඩු වික්‍රියා අගයකදී සමාන මෘදු වානේ ආදර්ශකයකට සන්සන්දනාත්මකව එය බිඳී යයි.
- (4) අඩු අවනති ප්‍රත්‍යාබලයකදී අඩු වික්‍රියා අගයක දී සමාන මෘදු වානේ ආදර්ශකයකට සන්සන්දනාත්මකව එය බිඳී යයි.
- (5) එහි බිඳුමක දී මෘදු ඒකාකාරී අසමත් පෘෂ්ඨයක් ලබාදේ.

45. මීටර 300 හා මීටර 200 අතර සමෝච්ඡ රේඛා සිතියමක කොටසක් රූපයේ දැක්වේ. උපරිම යටිකුරු අනුක්‍රමණ දිශාව පෙන්වුම් කෙරෙන්නේ,

- (1) A වලිනි.
- (2) B වලිනි.
- (3) C වලිනි.
- (4) D වලිනි.
- (5) E වලිනි.

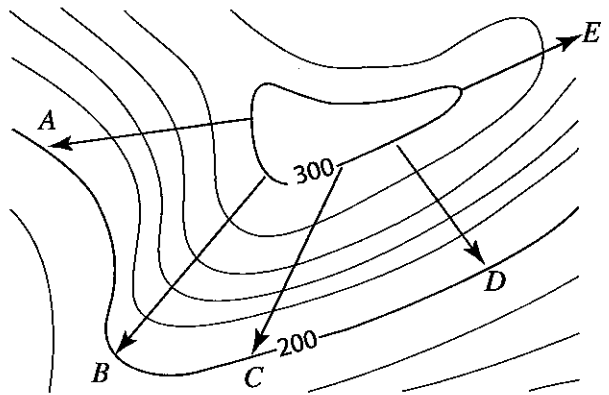

46. ඉදිකිරීම් ව්‍යාපෘතියක ප්‍රමාණ සමීක්ෂකවරයකු පහත දැක්වෙන කුමන කාර්ය ඉටු කරනු ලබයි ද?

- A - මිලකරණය සඳහා ටෙන්ඩර් ලියකියවිලි පිළියෙල කරයි.
- B - වැඩබිමේ දී නිම කරන ලද ඉදිකිරීම් කාර්ය තක්සේරු කරයි.
- C - රක්ෂණ හිමිකම් ඇගයීමට භාජනය කරයි.
- D - අනතුරු වාර්තා තබා ගනිමින් ගෙවීම් කරයි.

- (1) A, B හා C පමණි. (2) A, B හා D පමණි. (3) A, C හා D පමණි.
- (4) B, C හා D පමණි. (5) A, B, C හා D සියල්ලම.

47. වෙරළබඩ තීරයේ වෙරළ සීමාවේ සිට මී. 300 ක් ඇතුළත දුරින් බිම් වපසරිය වර්ග අඩි 1000 (වර්ග මීටර 93) ට වැඩි නිවසක් ඉදිකිරීමට යෝජනා ය.

අයිතිකරු ගොඩනැගිලි අවසර පත්‍රය ලබා ගත යුත්තේ

- (1) මහ නගර සභාවෙනි.
- (2) වෙරළ සංරක්ෂණ දෙපාර්තමේන්තුවෙනි.
- (3) නාගරික සංවර්ධන අධිකාරියෙනි.
- (4) ශ්‍රී ලංකා ඉඩම් ගොඩ කිරීමේ හා සංවර්ධනය කිරීමේ මණ්ඩලයෙනි.
- (5) මධ්‍යම පරිසර අධිකාරියෙනි.

48. බිත්ති ඉදිකිරීමේ දී ජාතික නිවාස සංවර්ධන අධිකාරිය මගින් පහත දැක්වෙන කුමන මාර්ගෝපදේශ නිර්දේශ කර ඇත් ද?

- A - බර දරණ බිත්ති හා/හෝ බාහිර බිත්ති ඝනකම මී.මී. 200 ට නොඅඩු විය යුතු ය.
- B - මඩ බිත්ති හා අඩු ශක්තියෙන් යුත් බදාම මිශ්‍රණ භාවිත නොකළ යුතු ය.
- C - 1:10 ට වඩා අඩු සීමෙන්ති/වැලි බදාම මිශ්‍රණ භාවිත කළ හැක.
- D - නිදහස් ස්වයං සාජු උස (free standing height) මී. 3 ට වඩා වැඩි නොවිය යුතු ය.

- (1) A, B හා C පමණි. (2) A, B හා D පමණි. (3) A, C හා D පමණි.
- (4) B, C හා D පමණි. (5) A, B, C හා D යන සියල්ල ම ය.

49. ඉදිකිරීම් වැඩ බිමක අඩි බර ඉසිලීමේ දී පහත දැක්වෙන කුමන ප්‍රකාශ සඳහා යමෙකු අනුකූලතාවය දැක්විය යුතු ද?

- A - අතින් ඉසිලීමේ දී යමෙකුගේ කඳ කොටස සෘජුව නොනැමී පවත්වා ගත යුතු ය.
- B - ඉසිලීමට සහාය වීම සඳහා අල්ලු සහ කප්පි භාවිත කළ යුතු ය.
- C - උරහිස් මට්ටමට වඩා වැඩියෙන් ඉසිලීමෙන් වළකින්න.
- D - කොටස් වශයෙන් බර උසුලන්න.

- (1) A, B හා C පමණි. (2) A, B හා D පමණි. (3) A, C හා D පමණි.
- (4) B, C හා D පමණි. (5) A, B, C හා D යන සියල්ල ම ය.

50. චිත්‍රයේ අතළු පැනලයක් (slab panel) දැක්වේ.

අවශ්‍ය කොන්ක්‍රීට් පරිමාව වනුයේ,

- (1) 1.13 m<sup>3</sup> ය.
- (2) 1.40 m<sup>3</sup> ය.
- (3) 1.51 m<sup>3</sup> ය.
- (4) 1.67 m<sup>3</sup> ය.
- (5) 3.83 m<sup>3</sup> ය.

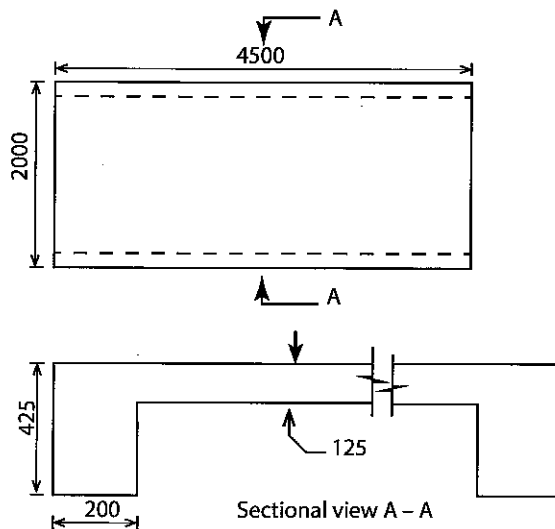

(සියලු මැනුම් මිලිමීටරවලින් දැක්වේ.  
මෙය පරිමාණයට ඇඳ නොමැත.)

\*\*\*



agaram.lk

AL/2018/14-S-II

සියලු ම හිමිකම් ඇවිරිණි / முழுப் பதிப்புரிமையுடையது / All Rights Reserved

ශ්‍රී ලංකා විභාග දෙපාර්තමේන්තුව ශ්‍රී ලංකා විභාග දෙපාර්තමේන්තුව ශ්‍රී ලංකා විභාග දෙපාර්තමේන්තුව ශ්‍රී ලංකා විභාග දෙපාර්තමේන්තුව ශ්‍රී ලංකා විභාග දෙපාර්තමේන්තුව  
 இலங்கைப் பரீட்சைத் திணைக்களம் இலங்கைப் பரීட்சைத் திணைக்களம் இலங்கைப் பரීட்சைத் திணைக்களம் இலங்கைப் பரීட்சைத் திணைக்களம் இலங்கைப் பரීட்சைத் திணைக்களம்  
 Department of Examinations, Sri Lanka Department of Examinations, Sri Lanka Department of Examinations, Sri Lanka Department of Examinations, Sri Lanka Department of Examinations, Sri Lanka  
 ශ්‍රී ලංකා විභාග දෙපාර්තමේන්තුව ශ්‍රී ලංකා විභාග දෙපාර්තමේන්තුව ශ්‍රී ලංකා විභාග දෙපාර්තමේන්තුව ශ්‍රී ලංකා විභාග දෙපාර්තමේන්තුව ශ්‍රී ලංකා විභාග දෙපාර්තමේන්තුව  
 இலங்கைப் பரීட்சைத் திணைக்களம் இலங்கைப் பரීட்சைத் திணைக்களம் இலங்கைப் பரීட்சைத் திணைக்களம் இலங்கைப் பரීட்சைத் திணைக்களம் இலங்கைப் பரීட்சைத் திணைக்களம்  
 Department of Examinations, Sri Lanka Department of Examinations, Sri Lanka Department of Examinations, Sri Lanka Department of Examinations, Sri Lanka Department of Examinations, Sri Lanka

**අධ්‍යයන පොදු සහතික පත්‍ර (උසස් පෙළ) විභාගය, 2018 අගෝස්තු**  
**கல்விப் பொதுத் தராதரப் பத்திர (உயர் தர)ப் பரீட்சை, 2018 ஓகஸ்ட்**  
**General Certificate of Education (Adv. Level) Examination, August 2018**

සිවිල් තාක්ෂණවේදය II  
 குடிசாரத் தொழினுட்பவியல் II  
 Civil Technology II

**14 S II**

**2018.08.16 / 1300 - 1610**

**පැය තුනයි**  
 மூன்று மணித்தியாலம்  
**Three hours**

අමතර කියවීම් කාලය - මිනිත්තු 10 යි  
 மேலதிக வாசிப்பு நேரம் - 10 நிமிடங்கள்  
**Additional Reading Time - 10 minutes**

අමතර කියවීම් කාලය ප්‍රශ්න පත්‍රය කියවා ප්‍රශ්න තෝරා ගැනීමටත් පිළිතුරු ලිවීමේදී ප්‍රමුඛත්වය දෙන ප්‍රශ්න සංවිධානය කර ගැනීමටත් යොදාගන්න.

විභාග අංකය: .....

- වැදගත් :**
- \* මෙම ප්‍රශ්න පත්‍රය පිටු 12 කින් යුක්ත වේ.
  - \* මෙම ප්‍රශ්න පත්‍රය A, B සහ C යන කොටස් තුනකින් යුක්ත වේ. කොටස් තුනට ම නියමිත කාලය පැය තුනකි. (ගණක යන්ත්‍ර භාවිතයට ඉඩ දෙන නොලැබේ.)

**A කොටස ව්‍යුහගත රචනා (පිටු 08 කි.)**

\* සියලු ම ප්‍රශ්නවලට පිළිතුරු මෙම පත්‍රයේ ම සපයන්න. ඔබේ පිළිතුරු, ප්‍රශ්න පත්‍රයේ ඉඩ සලසා ඇති කැන්වර ලිවිය යුතු ය. මේ ඉඩ ප්‍රමාණය පිළිතුරු ලිවීමට ප්‍රමාණවත් බව ද දීර්ඝ පිළිතුරු බලාපොරොත්තු නොවන බව ද සලකන්න.

**B කොටස සහ C කොටස - රචනා (පිටු 04 කි.)**

- \* එක් එක් කොටසින් ප්‍රශ්න දෙක බැගින් තෝරා ගෙන ප්‍රශ්න හතරකට පමණක් පිළිතුරු සපයන්න. මේ සඳහා සපයනු ලබන කඩදාසි පාවිච්චි කරන්න. සම්පූර්ණ ප්‍රශ්න පත්‍රයට නියමිත කාලය අවසන් වූ පසු "A", "B" සහ "C" කොටස් එක් පිළිතුරු පිළිතුරු පත්‍රයක් වන සේ "A" කොටස උඩින් තිබෙන පරිදි අමුණා, විභාග ශාලාධිපතිට භාර දෙන්න.
- \* ප්‍රශ්න පත්‍රයේ B සහ C කොටස් පමණක් විභාග ශාලාවෙන් පිටතට ගෙන යා හැකි ය.

**පරීක්ෂකගේ ප්‍රයෝජනය සඳහා පමණි.**

කොටස	ප්‍රශ්න අංකය	ලැබූ ලකුණු
A	1	
	2	
	3	
	4	
B	1	
	2	
	3	
C	4	
	5	
	6	
එකතුව		
ප්‍රතිශතය		

අවසාන ලකුණු	
ඉලක්කමෙන්	
අකුරෙන්	
සංකේත අංක	
උත්තර පත්‍ර පරීක්ෂක 1	
උත්තර පත්‍ර පරීක්ෂක 2	
ලකුණු පරීක්ෂා කළේ	
අධීක්ෂණය	

Agaram.LK - Keep your dreams alive!

Agaram.LK - Keep your dreams alive!

**A කොටස - ව්‍යුහගත රචනා**

සියලු ම ප්‍රශ්නවලට පිළිතුරු මෙම පත්‍රයේ ම ලියන්න.

(එක් එක් ප්‍රශ්නය සඳහා නියමිත ලකුණු ප්‍රමාණය 10කි.)

මෙම පිරවේ  
සිසුවා  
පොලියාන්ත  
පරීක්ෂකවරයා  
සඳහා පමණි.

1. යන්ත්‍ර කොටසක සමාංශක පෙනුම රූපය මගින් දක්වා ඇත. X - X හරහා යන සිරස් තලය මගින් යන්ත්‍ර කොටස සමමිතිකව බෙදේ. නොදක්වා ඇති මාන උපකල්පනය කරමින් ප්‍රථම කෝණ සෘජු ප්‍රක්ෂේපණ මූලධර්මය භාවිත කොට සුදුසු පරිමාණයක් යොදා ගනිමින් අදාළ මාන ද දක්වමින් පහත සඳහන් පෙනුම, 3 සහ 4 පිටුවල ඇති ප්‍රස්තාර කඩදාසි භාවිත කර අඳින්න. (සියලු මිනුම් මිලිමීටරවලින් දක්වා ඇත.)

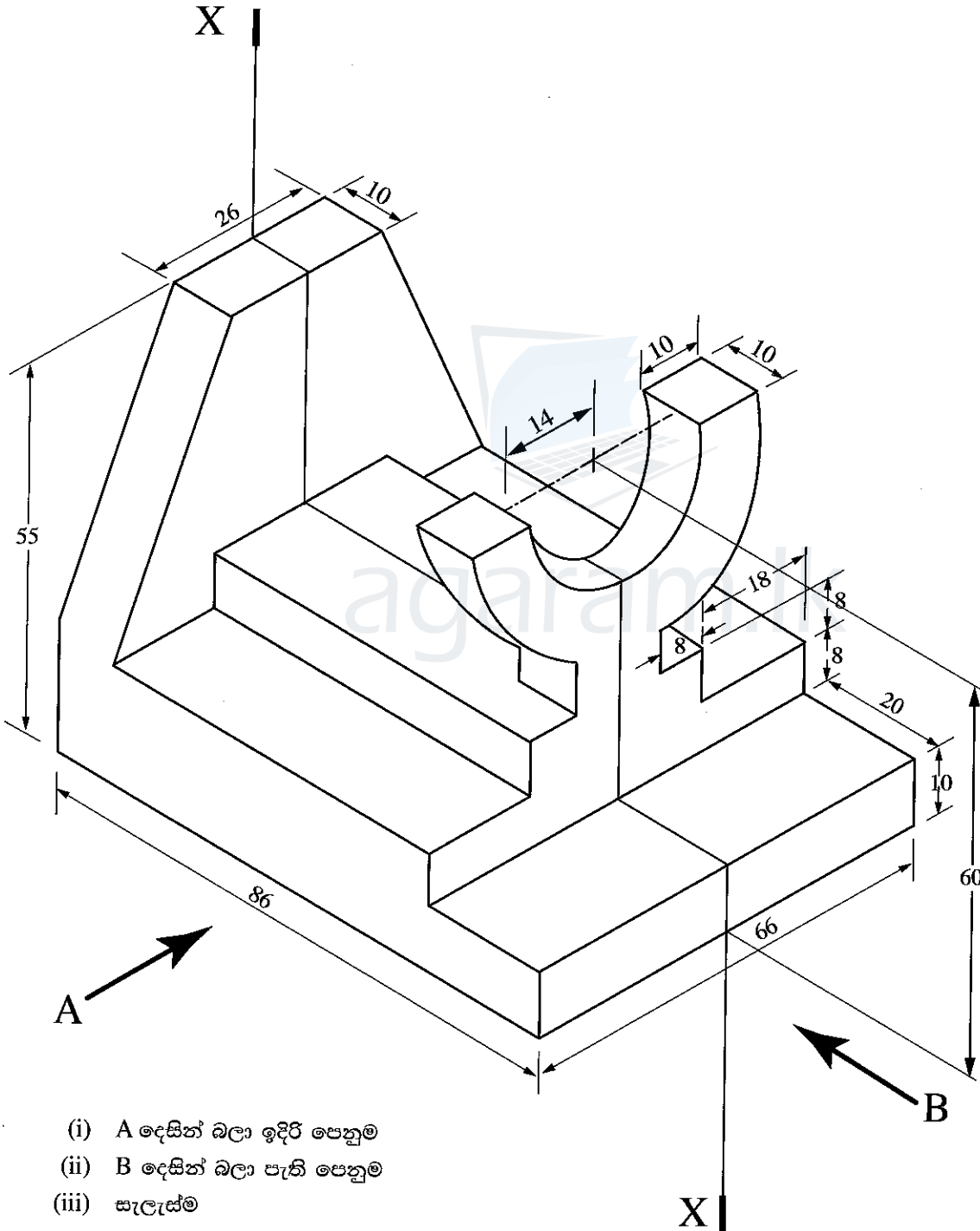

- (i) A දෙසින් බලා ඉදිරි පෙනුම
- (ii) B දෙසින් බලා පැති පෙනුම
- (iii) සැලැස්ම

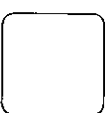

[කුන්වැනි පිටුව බලන්න

Agaram.LK - Keep your dreams alive!

Agaram.LK - Keep your dreams alive!



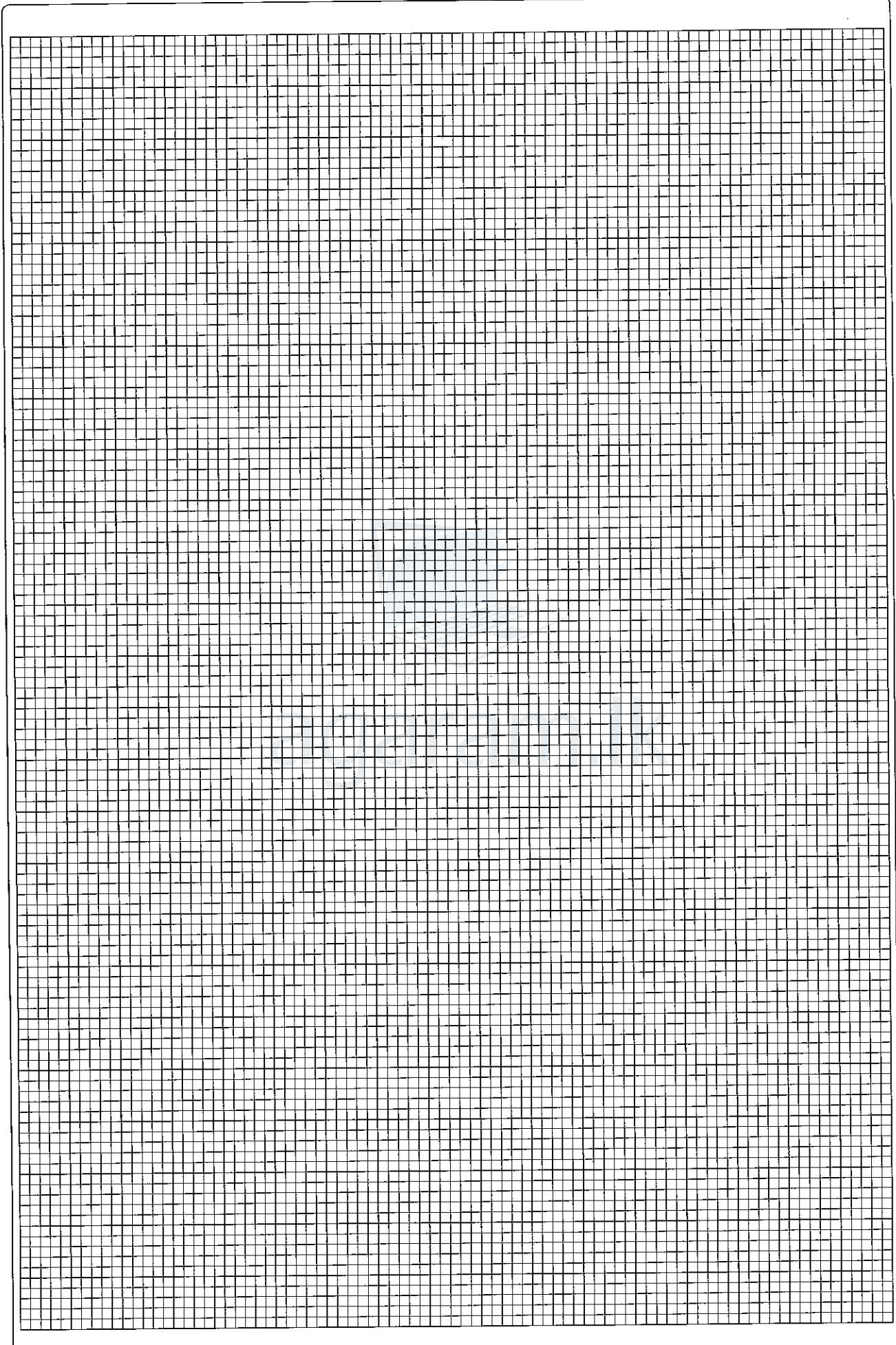

Agaram.LK - Keep your dreams alive!

Agaram.LK - Keep your dreams alive!

ආකර්ෂණීය පිටුව බලන්න

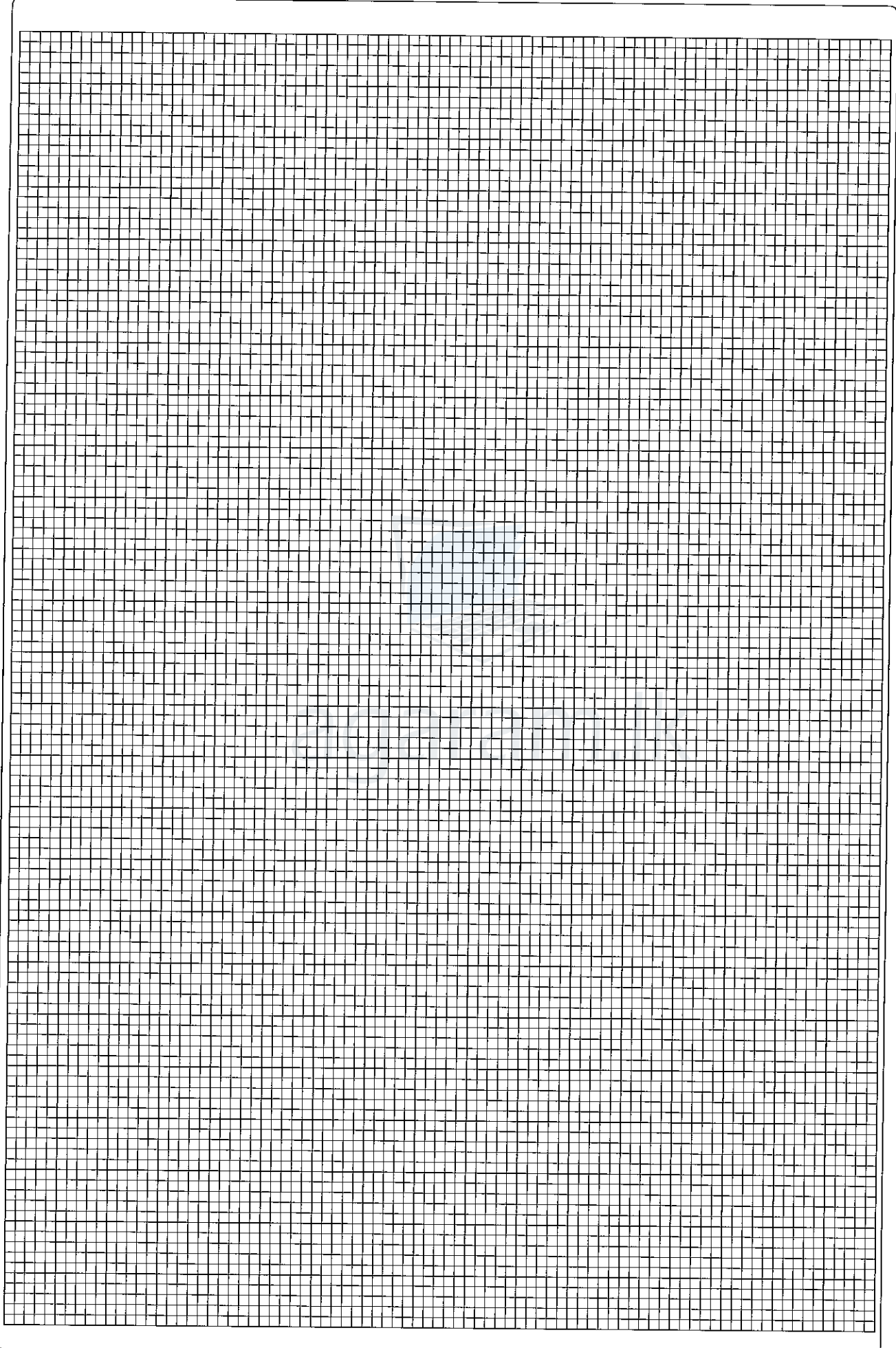

Agaram.LK - Keep your dreams alive!

Agaram.LK - Keep your dreams alive!

AL/2018/14-S-II

මෙම පිටුවේ  
සිවිල්  
රොලයක්  
පරිච්ඡේදයක්  
සඳහා යමි.

2. පාසලක තොරතුරු තාක්ෂණ පහසුකම් සංවර්ධනය කිරීමට තොරතුරු තාක්ෂණයට සම්බන්ධ තාක්ෂණ නිලධාරියකු ලෙස ඔබව පත් කර ඇතැයි උපකල්පනය කරන්න. තොරතුරු තාක්ෂණ පහසුකම්වලට අදාළ පහත ප්‍රශ්න සඳහා පිළිතුරු සපයන්න.

(a) පාසල විසින් මේසය මත තබන පරිගණක (Desktop Computers) 25 කින් යුත් පරිගණක විද්‍යාගාරයක් ස්ථාපිත කිරීමට තීරණය කර ඇත. මෙම විද්‍යාගාරය සියලු ම ශිෂ්‍යයන්ට පොදු වූ පහසුකමක් ලෙස ප්‍රයෝජනයට ගැනීමට නියමිත ය. විද්‍යාගාරය තුළ විද්‍යුත් ලේඛන සැකසීමේ, ඉදිරිපත් කිරීමේ (Presentation) සහ අන්තර්ජාලයෙන් තොරතුරු සොයා ගැනීමේ පහසුකම් සතු විය යුතු ය.

(i) පූර්ණ ක්‍රියාකාරී පරිගණකයක් සඳහා අවශ්‍ය වන දෘඩාංග (Hardware unit) හතරක් නම් කරන්න

.....  
.....  
.....  
.....  
.....

(ii) පරිගණක ඒකක සඳහා අවශ්‍ය වන මෘදුකාංග (Software) දෙකක් සඳහන් කරන්න.

.....  
.....  
.....

(iii) පරිගණක සඳහා අවශ්‍ය පහසුකමක් සඳහන් කරන්න.

.....  
.....

(b) දුරස්ථ ප්‍රදේශවල තිබෙන වෙනත් පාසල්වලට ගුරුවරුන් විසින් විඩියෝ සම්මන්ත්‍රණ තාක්ෂණය (Video conferecing) ඔස්සේ වැඩසටහන් ඉදිරිපත් කිරීම සඳහා පහසුකම් සැලසීමට පරිගණක විද්‍යාගාර දියුණු කිරීමට තීරණය කර ඇත.

(i) පූර්ණ ක්‍රියාකාරී පරිගණකවලට අමතරව පරිගණක විද්‍යාගාරය සඳහා අවශ්‍ය වන අමතර දෘඩාංග දෙකක් නම් කරන්න

.....  
.....  
.....

(ii) විඩියෝ සම්මන්ත්‍රණ ක්‍රියාත්මක කිරීමට අවශ්‍ය වන මෘදුකාංගයක් සඳහන් කරන්න.

.....  
.....

(c) ශිෂ්‍යයින් 10 දෙනෙකු විසින් දුරස්ථ පාසලක ගුරුවරයෙකුගේ අධීක්ෂණය යටතේ ව්‍යාපෘතියක් සිදු කරනු ලබන්නේ යැයි ද ශිෂ්‍යයින් පරිගණක විද්‍යාගාරය තුළ ක්‍රියාකාරකම් සිදු කරනු ලබන්නේ යැයි ද ගුරුවරයා වෙතත් පාසලක රැඳී සිටින්නේ යැයි ද උපකල්පනය කරන්න. ගුරුවරයාට සහ ශිෂ්‍යයින්ට අවශ්‍ය පරිගණක දෘඩාංග සහ අන්තර්ජාල පහසුකම් පවතින බව තවදුරටත් උපකල්පනය කරන්න. ශිෂ්‍යයින් 10 දෙනා විසින් එකවර වාර්තාවක් පිළියෙල කිරීමටද ගුරුවරයාට අවශ්‍ය පරිදි වාර්තාවට නිර්දේශ ඇතුළත් කිරීමටද හැකි වීම සඳහා අවශ්‍ය මෘදුකාංග පහසුකම් සඳහන් කරන්න.

.....  
.....  
.....  
.....



[භයවැනි පිටුව බලන්න

Agaram.LK - Keep your dreams alive!

Agaram.LK - Keep your dreams alive!

මෙම නිරූපණයේ  
සියලුම  
පොදු සාධක  
පරීක්ෂකවරුන්  
සඳහා පමණි.

3. ක්‍රීඩා සංකීර්ණයක  $3\text{ m} \times 2\text{ m} \times 3\text{ m}$  ප්‍රමාණයේ විවේක කාමරයක භාවිත වන තෙත් වාතය ඉවත් කරන පංකාවක ක්‍රමානුරූප සටහනක් රූපයේ දැක්වේ. පංකාව බාහිර බිත්ති විවරයක් තුළ සවි කර ඇත. පංකාව මගින් විවේක කාමරයේ තෙත් වාතය  $54\text{ m}^3/\text{hr}$  ( $15\text{ l/s}$ ) ශීඝ්‍රතාවයකින්  $5\text{ W}/240\text{ V}$  හි දී පිටතට ඉවත් කරයි. අවර පෙත්ත (propeller) සහ කසුළුම හැට්ටුම (casing mount) රූපයෙහි දක්වා නොමැත.

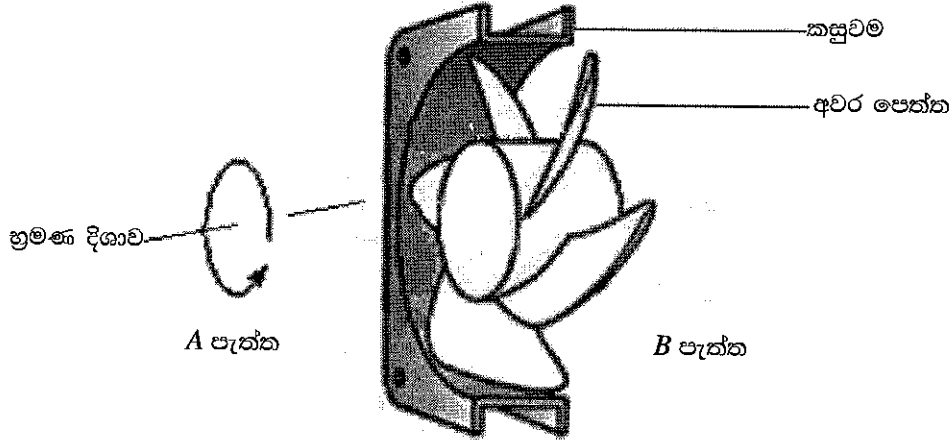

(a) විවේක කාමරයේ බාහිර බිත්තිය මත තෙත් වාතය ඉවත් කරන පංකාව පිහිටුවන ස්ථානය පෙන්වීම සඳහා දළ සටහනක් අඳින්න.



(b) දී ඇති භ්‍රමණ දිශාව මගින් වාත ප්‍රවාහය A පැත්ත දෙසට ගමන් කරන්නේ ඇයි දැයි පැහැදිලි කරන්න.

.....

.....

.....

(c) පංකාව ක්‍රියාත්මක වීමේ දී අවරපෙති තල මත හා කසුළුම මත ක්‍රියාත්මක වන බලයේ දිශාව පිළිවෙලින් පෙන්වන්න.

(d) අවර පෙත්තෙහි තල මත ක්‍රියාකරන ප්‍රත්‍යාබල වර්ග සඳහන් කරන්න.

.....

.....

AL/2018/14-S-II

මෙම පිටුවේ සිවුරස් ගොලියක් නොලියන්න රවික්ෂකවරුන් ගඳහා පමණි.

(e) පංකාව භාවිත කිරීමෙන් සෑම මිනිත්තු 15කට වරක් විවේක කාමරයේ නිදහස් වාත අවකාශයෙන් 25% ඉවත් කිරීමට අපේක්ෂා කරයි. ඒ සඳහා සෑම මිනිත්තු 15කට වරක් පංකාව ක්‍රියාත්මක කළ යුතු මිනිත්තු ගණන ගණනය කරන්න.

.....  
.....  
.....  
.....  
.....

(f) බාහිර බිත්ති විවරයේ තෙත් වාතය ඉවත් කරන පංකාව සවිකර ඇති විට විවේක කාමරයට එල්ල වනුයේ පංකාවෙහි කුමන පැත්ත ද (A හෝ B)? ඔබේ පිළිතුරට හේතු සඳහන් කරන්න.

.....  
.....

4. නේවාසික ගෘහයක වහලයෙන් වැටෙන වැසි ජලය එකතු කර ගන්නා භූගත ජල ටැංකියක හරස්කඩ ක්‍රමානුරූපයක් රූපයේ දැක්වේ. සිලින්ඩරාකාර කොටස හා වක්‍රාකාර, ගෝලාර්ධ හැඩැති ටැංකියේ ආවරණ පැති දෙකම තනි ගඩොල් බඩගල් බැමි රටාවෙන් ඉදි කර ඇත. සිලින්ඩරාකාර ටැංකියේ මුදුන් මට්ටම තෙත් ජලය පුරවා ඇත. (රූපයේ සියලු මිනුම් මිලිමීටරවලින් දක්වා ඇත.)

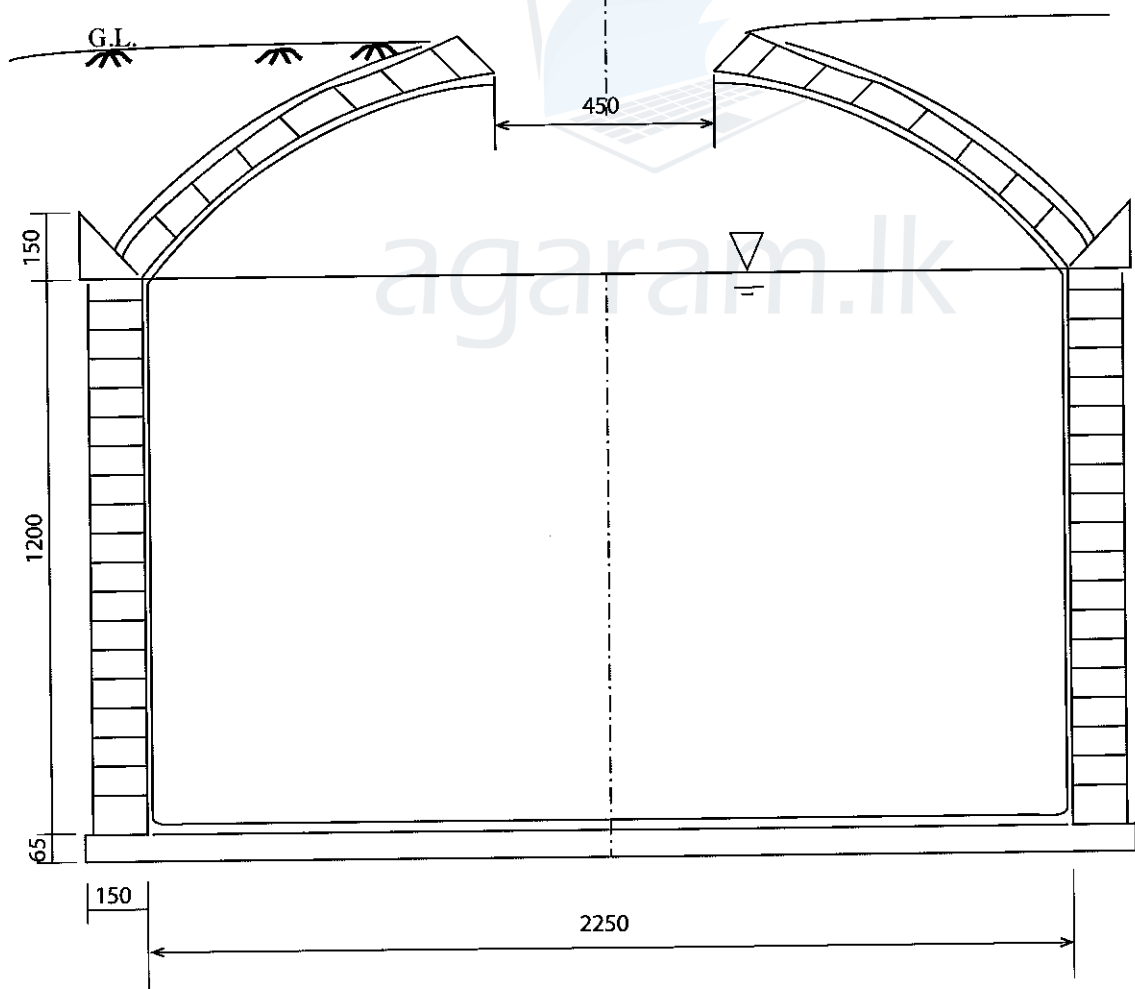

(a) ඉහත ටැංකියේ දළ සටහනෙහි විවිධ ව්‍යුහාත්මක අංශ සම්මත ආකාරයට නම් කරන්න.

.....  
.....

Agaram.LK - Keep your dreams alive!

Agaram.LK - Keep your dreams alive!

[අවම වැනි පිටුව බලන්න

මෙම තීරුවේ  
සිටිමක්  
නොලියන්න  
උරුමකරුවන්  
දැන පමණි.

(b) රූපයෙහි පෙන්වා ඇති උපරිම ජල මට්ටම පාදක කරගෙන ටැංකියට ගබඩා කර ගත හැකි නිර්දේශිත උපරිම ජල පරිමාව ගණනය කරන්න.

.....  
.....  
.....

(c) කිසියම් අයෙක් ටැංකියේ ඇතුළත ජල මට්ටම සිලින්ඩරාකාර බිත්තිවල උස නොඉක්මවා පවතින බව තහවුරු කරගන්නේ කෙසේ දැයි පැහැදිලි කරන්න. ටැංකිය පිරවීම එහි මධ්‍යයේ විචරයෙන් සිදු කරන බවට උපකල්පනය කරන්න. පිළිතුරට අදාළ යෝජිත යාන්ත්‍රණය ඉහත රූපසටහන මත ලකුණු කිරීමට අයදුම්කරුවන් සැලකිලිමත් වීම මැනවි.

.....  
.....  
.....  
.....  
.....

(d) කිසියම් අයකු කාර්යක්ෂම ලෙස මෙම සිලින්ඩරාකාර බිත්ති ඉදිකරන ආකාරය දළ රූපසටහනක් භාවිතයෙන් දක්වන්න.



(e) වෘත්තාකාර ගෝලාර්ධ හැඩැති ආවරණය කාර්යක්ෂම ලෙස ඉදිකරන ආකාරය දළ රූපසටහනක් ඇසුරෙන් දක්වන්න.



(f) කිසිදු ව්‍යුහාත්මක දුර්වලතාවයකට හසු නොවී ඒකාකාරී නිශ්චිත භාරයක් ගබොල් ගෝලාර්ධවලට දැරිය හැකි බව ඔබ නිරීක්ෂණය කර ඇත. මෙලෙස යොදන ලද භාරය, වෘත්තාකාර ගෝලාර්ධයේ ගබොල් බිත්ති හරහා ක්‍රමයෙන් එහි අත්තිවාරම තෙක් සම්ප්‍රේෂණය වන ආකාරය දළ රූප සටහනක් ඇසුරෙන් දක්වන්න.

\* \*

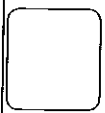

Agaram.LK - Keep your dreams alive!

Agaram.LK - Keep your dreams alive!



සියලු ම හිමිකම් ඇවිරිණි / முழுப் பதிப்புரிமையுடையது / All Rights Reserved

ශ්‍රී ලංකා විභාග දෙපාර්තමේන්තුව ශ්‍රී ලංකා විභාග දෙපාර්තමේන්තුව ශ්‍රී ලංකා විභාග දෙපාර්තමේන්තුව ශ්‍රී ලංකා විභාග දෙපාර්තමේන්තුව ශ්‍රී ලංකා විභාග දෙපාර්තමේන්තුව  
 இலங்கைப் பரீட்சைத் திணைக்களம் இலங்கைப் பரීட்சைத் திணைக்களம் இலங்கைப் பரීட்சைத் திணைக்களம் இலங்கைப் பரීட்சைத் திணைக்களம் இலங்கைப் பரීட்சைத் திணைக்களம்  
 Department of Examinations, Sri Lanka Department of Examinations, Sri Lanka Department of Examinations, Sri Lanka Department of Examinations, Sri Lanka Department of Examinations, Sri Lanka  
 ශ්‍රී ලංකා විභාග දෙපාර්තමේන්තුව ශ්‍රී ලංකා විභාග දෙපාර්තමේන්තුව ශ්‍රී ලංකා විභාග දෙපාර්තමේන්තුව ශ්‍රී ලංකා විභාග දෙපාර්තමේන්තුව ශ්‍රී ලංකා විභාග දෙපාර්තමේන්තුව  
 இலங்கைப் பரීட்சைத் திணைக்களம் இலங்கைப் பரීட்சைத் திணைக்களம் இலங்கைப் பரීட்சைத் திணைக்களம் இலங்கைப் பரීட்சைத் திணைக்களம் இலங்கைப் பரීட்சைத் திணைக்களம்  
 Department of Examinations, Sri Lanka Department of Examinations, Sri Lanka Department of Examinations, Sri Lanka Department of Examinations, Sri Lanka Department of Examinations, Sri Lanka

**අධ්‍යයන පොදු සහතික පත්‍ර (උසස් පෙළ) විභාගය, 2018 අගෝස්තු**  
**கல்விப் பொதுத் தராதரப் பத்திர (உயர் தர)ப் பரீட்சை, 2018 ஓகஸ்த்**  
**General Certificate of Education (Adv. Level) Examination, August 2018**

සිවිල් තාක්ෂණවේදය II  
 குடிசாரத் தொழினுட்பவியல் II  
 Civil Technology II

**14 S II**

**රචනා**

\* B සහ C යන කොටස්වලින් එක් කොටසකින් ප්‍රශ්න දෙක බැගින් තෝරාගෙන, ප්‍රශ්න හතරකට පිළිතුරු සපයන්න.  
 (එක් ප්‍රශ්නයකට ලකුණු 15 බැගින් ලැබේ.)

**B කොටස**

- පසුගිය වසර කිහිපය තුළ වෙනම උණ ශ්‍රී ලංකාව තුළ වසංගතයක් බවට පත්වී ඇත. විශේෂයෙන් ම පැල්පත් ආශ්‍රිත ප්‍රදේශවල මෙම උණ තත්ත්වය ශීඝ්‍රයෙන් පැතිරේ. මෙම තත්ත්වය අන්තර් සහ අභ්‍යන්තර ප්‍රජාවන් තුළ රෝගය පැතිරයාම පාලනය කිරීමට අභියෝග කිහිපයක් මතු කර ඇත.
  - මෙම වසංගතය දුරු කිරීම සඳහා පහත ක්‍රියාමාර්ග ගත හැකි ය.
    - වසිරසය පතුරුවන මදුරුවන් බෝවීම පාලනය
    - වසිරසය පතුරුවන මදුරුවන් පළවා හැරීම
    - අන්තර් කලාප අතර වසිරසය පැතිරයාම වැළැක්වීම
 පහත අවස්ථාවල දී ඔබට ගත හැකි සුදුසු තාක්ෂණික ක්‍රියාමාර්ග දෙකක් සැකෙවින් විස්තර කරන්න.
    - ඉහත (1) හි දී පාසලේ දී
    - ඉහත (2) හි දී ඔබගේ නිවසේ දී
    - ඉහත (3) හි දී
  - පැල්පත් ආශ්‍රිත ව ජීවත් වන ජනතාව ඔවුන්ගේ ප්‍රජාව තුළම වසංගත තත්ත්වය පාලනය කිරීම සඳහා දැනුවත් කිරීමට ඔබට පත් කර ඇත. මේ සඳහා ජනතාව දැනුවත් කිරීමට ඔබ විසින් තාක්ෂණය භාවිත කරන්නේ කෙසේ දැයි කෙටියෙන් පැහැදිලි කරන්න.
- ශක්ති සුරක්ෂිතතාව සහ තිරසාර ඉලක්ක ලඟා කර ගැනීමට දායක වීම ආදී ප්‍රමුඛ අරමුණු සහිත සුහුරු ගොඩනැගිලි (smart buildings) වර්තමාන ලෝකයේ පවතින නව්‍ය සංකල්පයක් වේ. තිරසාර අරමුණු ලඟා කර ගැනීම උදෙසා විදුලි බල පද්ධතියේ සැලැස්ම ඉතා වැදගත් වේ. ඔබ සුහුරු ගොඩනැගිලි ව්‍යාපෘතියක තාක්ෂණික නිලධාරියා යැයි උපකල්පනය කර පහත සඳහන් ප්‍රශ්නවලට පිළිතුරු සපයන්න. ගොඩනැගිල්ලෙහි විදුලි පරිභෝජනය කරන ප්‍රධාන විදුලි උපකරණ පහත දැක්වෙන පරිදි හඳුනාගෙන ඇත.

උපකරණය	ක්ෂමතාවය	ප්‍රමාණය	දිනක සාමාන්‍ය පරිභෝජනය (පැය)
විදුලි පහන්	20W	5	7
	100W	2	2
වායුසම්කරණ	4kW	1	6
ශීතකරණ	100W	1	15
වෙනත්	200W	1	5

Agaram.LK - Keep your dreams alive!

Agaram.LK - Keep your dreams alive!

- (a) දිනක් තුළ මුළු විදුලි පරිභෝජනය කිලෝවොට් පැයවලින් (kWh) කොපමණ ද?
- (b) වෝල්ටීයතා සැපයුම 240 V යැයි උපකල්පනය කර, ගොඩනැගිල්ල ලබා ගන්නා උපරිම ධාරාව ගණනය කරන්න.
- (c) ඉහත විදුලි ධාරාව සැපයීම සඳහා එකලා පරිණාමකයක් භාවිත කරනු ලැබේ. ඒ සඳහා පරිණාමකය සතු විය යුතු අවම ධාරිතාව කිලෝවොට් පැයවලින් (kW) කොපමණ ද?
- (d) ඉහත ගොඩනැගිල්ල තිරසාර ගොඩනැගිල්ලක් බවට පත් කිරීම සඳහා ගොඩනැගිල්ලේ වහලය මත සවි කරනු ලබන 1 kW ප්‍රකාශ වෝල්ටීය කෝෂ පද්ධතියක් භාවිත කිරීමට අයිතිකරුට යෝජනා කර තිබේ. එය දිනකට පැය 4ක කාලයක් ශක්තිය නිෂ්පාදනය කරනු ඇත. මෙම නිෂ්පාදිත විදුලිය ලංකා විදුලි බල මණ්ඩලයට ඒකකයක් රු. 20 බැගින් (20 Rs/kWh) අලෙවි කරනු ලැබේ. දින 30ක මාසයක් සඳහා සුර්ය ශක්තිය මගින් ලැබෙන ආදායම ගණනය කරන්න.
- (e) 1kW ප්‍රකාශ වෝල්ටීය කෝෂ පද්ධතියේ විස්තර සහිත රූපයක් පහත දැක්වේ.

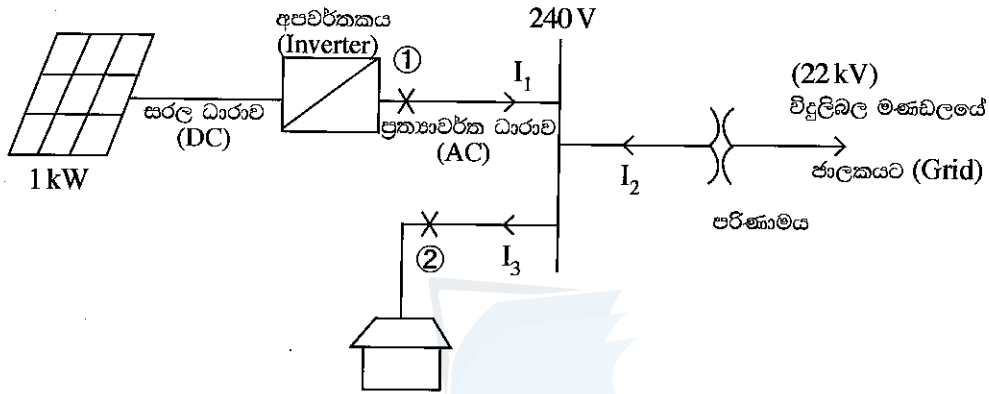

- (i) ප්‍රකාශ වෝල්ටීය කෝෂ පද්ධතියෙන් නිෂ්පාදනය වන උපරිම ප්‍රත්‍යාවර්තිත ධාරාව සොයන්න.
- (ii) ඉහත ① සහ ② ස්ථාන සඳහා සුදුසු විලායකවල අගය සඳහන් කරන්න.

3. ග්‍රාමීය ප්‍රදේශයක පිහිටි ගෘහයකට ප්‍රජා ජල සම්පාදන ක්‍රමයකින් බීමට සුදුසු නළ ජලය ගුරුත්වය යටතේ ලබා ගනී. එයින් දිනපතා මිනිත්තුවකට ලීටර 2 බැගින් පෙ.ව. 10.00 සිට ප.ව. 3.00 දක්වා පැය 5ක කාල සීමාවක් සඳහා ජලය ලබා දේ.

මෙම ගෘහයෙහි වැඩිහිටියන් දෙදෙනෙකු සහ පාසල් යන වයසේ ළමුන් දෙදෙනෙක් සිටින අතර පානය කිරීම, ඉවීම, රෙදි සේදීම, සනීපාරක්ෂක අවශ්‍යතා හා ගෙවත්තේ වගා කටයුතු සඳහාද ජලය භාවිත කරයි.

- (a) ඔබ ගොඩනැගූ උපකල්පන සඳහන් කරමින් ඉහත සඳහන් කර ඇති එක් එක් අරමුණ වෙනුවෙන් මෙම ගෘහයේ දෛනික ජල අවශ්‍යතාව ඇස්තමේන්තු කරන්න.
- (b) මෙම වාසස්ථානය සඳහා වන ජල ගබඩා කිරීමේ හා බෙදා හැරීමේ පද්ධතියක පිරිසැලැස්ම දළ සටහනකින් පෙන්වන්න. පද්ධතියෙහි උපාංග ඒවායේ නිශ්චිත ප්‍රයෝජන දක්වමින් නම් කරන්න.
- (c) තම ජල අවශ්‍යතා සපුරා ගැනීම සඳහා ගෘහය වැසි ජලය එකතු කිරීමට අපේක්ෂා කරන්නේ යැයි උපකල්පනය කරන්න. ගෘහස්ථ ජල අවශ්‍යතා සපුරා ගැනීම සඳහා වැසි ජලය එකතු කිරීමේ පද්ධතිය සම්බන්ධ කරන ආකාරය යෝජනා කරන්න. යෝජනාව ඉදිරිපත් කිරීම සඳහා දළ සටහන් ඉදිරිපත් කිරීම අපේක්ෂා කෙරේ.

C කොටස

4. කාර්යාල ගෘහ භාණ්ඩ අලෙවි කරන දෙමහල් ගොඩනැගිල්ලක් ඉදිකිරීමට යෝජිත ඉඩම් කට්ටියක රූප සටහනක් පහත දැක්වේ.

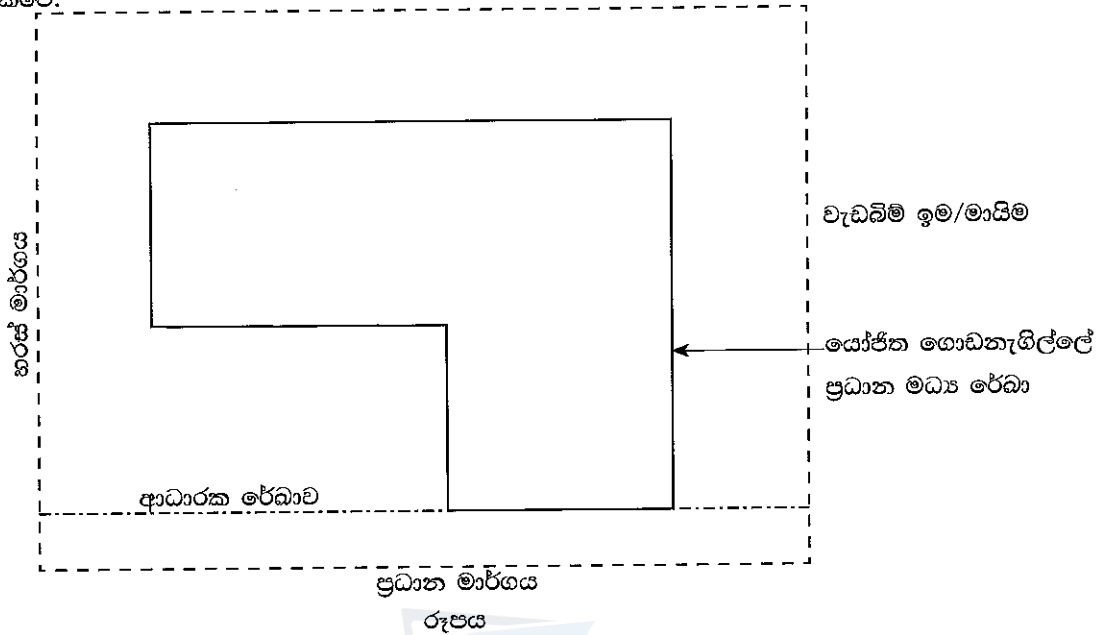

(a), (b), (c) හා (d) කොටස්වලට පිළිතුරු සැපයීමට සහාය වන සේ මෙම රූපය පිළිතුරු පත්‍රයේ සටහන් කරන ගැනීම අයදුම්කරුවන්ගෙන් අපේක්ෂා කෙරේ.

- (a) ඔබ භාවිත කිරීමට අපේක්ෂිත උපකරණ හා උපාංග දක්වමින් ආධාරක රේඛාව පොළොවේ සලකුණු කිරීමේ ක්‍රමවේදය පැහැදිලි කරන්න.
- (b) ඔබ භාවිත කිරීමට අපේක්ෂිත උපකරණ හා උපාංග දක්වමින් ගොඩනැගිල්ලේ මධ්‍ය රේඛා පොළොවේ සලකුණු කිරීමේ ක්‍රමවේදය විස්තර කරන්න.
- (c) ඔබ භාවිත කිරීමට අපේක්ෂිත උපකරණ හා උපාංග දක්වමින් ගොඩනැගිල්ලේ මධ්‍ය රේඛා නිරවද්‍යතාව පරීක්ෂා කිරීමේ ක්‍රමවේදය විස්තර කරන්න.
- (d) 0.75 m පළල හා පොළොව මට්ටමේ සිට 0.75 m ගැඹුරින්, නොගැඹුරු පාදමක් ස්ථාපිත කිරීමට අපේක්ෂිත ය. ඔබ භාවිත කිරීමට අපේක්ෂිත උපකරණ හා උපාංග දක්වමින් කැණුම් පළල හා ගැඹුර සලකුණු කරගන්නා ආකාරය පැහැදිලි කරන්න.

5. “පරිභෝජනයට සහ නිෂ්පාදනයට වගකීම” පිළිබඳ සඳහන් 12 වන අරමුණ සපුරාලීමට ශ්‍රී ලංකාව කටයුතු කරවීමට එක්සත් ජාතීන්ගේ තිරසාර සංවර්ධන අරමුණුවලට (SDG) අවශ්‍ය වේ. මෙම අරමුණු යටතේ ඒක පුද්ගල ද්‍රව්‍ය පරිභෝජනය සහ දළ ගෘහස්ථ නිෂ්පාදනයට (GDP) අදාළව ගෘහස්ථ ද්‍රව්‍ය පරිභෝජනය වාර්තා කළ යුතු වේ. ගෘහස්ථ ද්‍රව්‍ය පරිභෝජනය ගණනය කරනුයේ මෙට්‍රික් ටොන්වලිනි. **සෘජු ද්‍රව්‍ය ආනයනය + ගෘහස්ථ ද්‍රව්‍ය නිෂ්පාදනය - සෘජු ද්‍රව්‍ය අපනයනය** වශයෙනි.

ශ්‍රී ලංකාව වර්ෂ 2030 දී අඩු කිරීම, ප්‍රතිවක්‍රීකරණය හා නැවත භාවිතය මගින් අපද්‍රව්‍ය ජනනය තරමක් විශාල වශයෙන් අඩු කිරීමට අපේක්ෂා කරයි.

- (a) පහත සඳහන් මාතෘකාවලින් එකක් ගෙන වර්ෂ 2030 එක්සත් ජාතීන්ගේ තිරසාර සංවර්ධන අරමුණු අතුරින් 12 වන අරමුණ සාක්ෂාත් කර ගන්නා ආකාරය පිළිබඳ කෙටි රචනයක් ලියන්න.
  - (i) දෙමහල් ගොඩනැගිල්ලක් සඳහා වැරගැන්වූ කොන්ක්‍රීට් භාවිතය
  - (ii) පිලිස්සු මැටි ගඩොල් හා සීමෙන්ති බ්ලොක්ගල් භාවිතය සංසන්දනය කිරීම
  - (iii) ගොඩනැගිලි ඉදිකිරීමේ විවිධ ක්‍රියාවලි සඳහා ජලය භාවිත කිරීම
- (b) එක්සත් ජාතීන්ගේ 12 වන තිරසාර සංවර්ධන අරමුණ සාක්ෂාත් කර ගැනීම සඳහා කාර්යාල ගොඩනැගිලිවල හා නේවාසික ගොඩනැගිලිවල වැසි දිය රැස්කර පරිභෝජනය කිරීම වැදගත් මැදිහත්වීමකි. වගකිවයුතු පරිභෝජනය හා නිෂ්පාදනය සඳහා මෙය ආධාර වන ආකාරය සාකච්ඡා කරන්න.

Agaram.LK - Keep your dreams alive!

Agaram.LK - Keep your dreams alive!

6. එක් ජලාශයක සිට තවත් ජලාශයක් දක්වා ජලය හැරවීම සඳහා 10 m ක් දිග කොන්ක්‍රීට් උමගෙහි ඉදිකර ඇත. 2 m දිග 0.3 m ඝනකමැති සිලින්ඩරාකාර කොටසක් වානේ හැඩයේ භාවිතයෙන් වාත්තු කර සති දෙකක් වාෂ්පයෙන් පදම් කර රූපයේ දැක්වෙන අයුරින් කැණීම තුළ තැන්පත් කර ඇත. කොටස් එකිනෙක පුරුද්දා කැණීම ගල්කුඩු මගින් සුසංහසනයට භාජනය කොට පසු පිරවුම් කර ඇත.

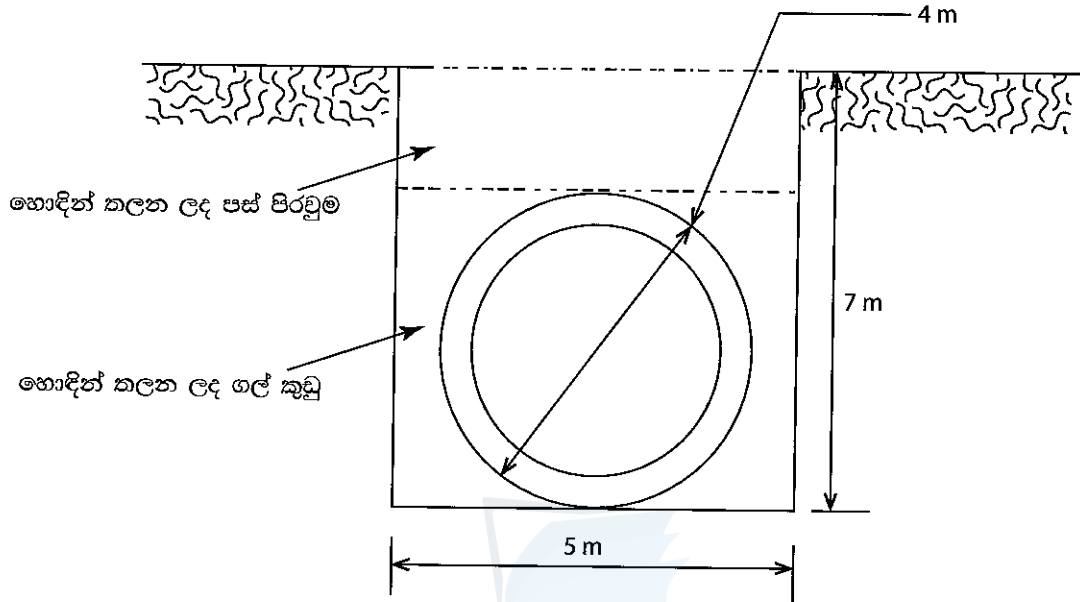

(a) පහත දැක්වෙන ප්‍රමාණ ගණනය කරන්න.

- (i) කණින ලද පස් පරිමාව
- (ii) උමගෙහි කොන්ක්‍රීට් පරිමාව
- (iii) පිරවුම් ගල්කුඩු පරිමාව
- (iv) පස් පිරවුම් පරිමාව

(b) කොන්ක්‍රීට් ඝනකවල පරීක්ෂා කළ සාමාන්‍ය සම්පීඩ්‍යතා ශක්තිය, පිරිමැවුම් කළ කොන්ක්‍රීට් මිශ්‍රණයේ සම්පීඩ්‍යතා ශක්තිය වන  $35 \text{ N/mm}^2$  ශක්තියට වඩා 10% ක් වැඩිපුර පවත්වා ගැනීමට උපදේශකවරයාට අවශ්‍ය විය. කොන්ක්‍රීට් යොදන අතරතුර, දෙන ලද අවශ්‍යතාව සාක්ෂාත් කරගැනීමට කොන්ක්‍රීට්කරුට සහතික වීම පිණිස සම්මත පිරිවිකර ලියන්න.

\*\*\*